



eManual  
[qr.duravit.com/em/70000887/241121](http://qr.duravit.com/em/70000887/241121)



---

**User manual**

**Notice d'utilisation**

**Manual de uso**

SensoWash® i, bidet toilet

SensoWash® i, WC douche intégré

SensoWash® i, inodoro de lavado integrado

User manual	<b>EN-US</b>	3
Notice d'utilisation	<b>FR-CA</b>	44
Manual de uso	<b>ES</b>	89

## Table of contents

1	About this document	5
2	Safety	6
2.1	Purpose of the document	6
2.2	Intended use	6
2.3	User requirements	6
2.4	Electrical safety	6
2.5	Important safety information USA	9
2.6	Hygiene	10
2.7	Information on the use of the remote control with storage battery	11
2.8	Information on the use of batteries	12
2.9	Minor burns	12
2.10	Avoid product damage	13
3	Product overview	15
3.1	Structural and functional description	15
3.1.1	Seat unit	15
3.1.2	LED display on the seat unit	16
3.1.3	Functional area Pro	17
3.1.4	Functional area Plus	17
3.1.5	Functional area Lite	18
3.1.6	Right product side	18
3.1.7	Left product side	19
3.2	Factory settings	20
4	Initial operation	21
4.1	Activate the remote control	21
4.1.1	Remote control with storage battery	21
4.1.2	Remote control with batteries	22
4.2	Switch product on	22
4.3	Download the app	23
4.4	Connect the app	23
4.5	Pairing remote control with bidet toilet	24

5	Operation	25
5.1	Remote control/app	25
5.2	Functional description of proximity sensors	27
5.2.1	Auto opening and closing of cover*	27
5.3	Set the user profile by remote control	28
5.4	Energy and water efficiency	28
5.4.1	Energy saving mode (seat heating)	28
5.4.2	Holiday mode	28
6	Cleaning and care	29
6.1	Safety	29
6.2	Cleaning recommendations	29
6.2.1	Cleaning	29
6.2.2	Recommended cleaning agents	30
6.3	Self-cleaning of spray wand and spray nozzle	30
6.4	Manual cleaning mode for the spray wand and spray nozzle	30
6.5	Cleaning the water filter	31
6.6	Cleaning odor extraction strainer*	31
6.7	Descaling	32
7	Troubleshooting support	34
7.1	General information	34
7.2	Troubleshooting support	34
8	Disposal	40
8.1	Packaging	40
8.2	WEEE	40
9	Technical data	41

## **1 About this document**

All documents related to this product and further information are available online:

- > Access the quick guide in the app. [▶App] Menu – Device guide – Quick guide
- > Access the online documents at [qr.duravit.com](http://qr.duravit.com) or [www.duravit.us](http://www.duravit.us) and enter the article code in the search field.

## **2 Safety**

### **2.1 Purpose of the document**

The instructions are part of the Duravit product. Failure to follow the instructions may result in personal injury, product damage and/or property damage.

> Read and follow the instructions.

> Keep this document and pass it on to subsequent users.

We reserve the right to make technical improvements and visual changes to the products illustrated.

### **2.2 Intended use**

SensoWash® is a bidet toilet with a spray device for Rearwash and Frontwash cleaning. The product may only be used indoors.

Duravit assumes NO liability for any use beyond the intended use or other types of use.

### **2.3 User requirements**

This product may be used by children aged 3 years and over or by persons with reduced physical, sensory or mental capabilities or a lack of experience and/or knowledge if they are supervised or instructed in the safe use of the product and understand the dangers involved.

> Children may NOT play with the product.

> Cleaning and maintenance must NOT be performed by children without supervision.

### **2.4 Electrical safety**

#### **Risk of fatal injury caused by electric shock**

Contact with electricity can lead to a fatal electric shock.

#### **General precautions**

> The product must be grounded. Do not operate the product without proper grounding. Observe the mounting instructions.

- > The product itself does not have an electrical leakage protection function, it must be installed in a power circuit where a leakage protection device is installed.
- > Means for disconnection must be incorporated in the fixed wiring in accordance with the wiring rules and having a contact separation in all poles that provide full disconnection under overvoltage category III conditions.

### **Avoid damage to the power cable**

If the power supply cable on this product is damaged, it must be replaced by the manufacturer, the customer service agent or similarly qualified persons in order to avoid a hazard.

- > Ensure that the power cable is NOT damaged.
- > The power cable must NOT become jammed or pinched.
- > Keep the power cable away from hot surfaces and sharp edges.

### **Do NOT use a damaged product**

Do NOT use the product if the product does not function properly or is damaged.

- > Switch off the product.
- > Disconnect the power supply.
- > Close the stop valve to interrupt the water supply.
- > Contact [help@duravit.com](mailto:help@duravit.com).

### **Do NOT repair the product yourself**

Repairs must only be carried out by persons with the necessary expertise and qualification.

- > Do NOT make modifications, tamper with, install additional equipment or attempt to repair the product.
- > Only use accessories recommended by Duravit.

## **Avoid short circuit caused by moisture**

- > Do NOT install the product in a room exposed to excessive moisture. Ensure sufficient ventilation to avoid condensation in electric components.
- > When the product is brought from a cold location to a warm one, leave the unit switched off for a few hours to avoid condensation.

## 2.5 Important safety information USA

When using electrical products, especially when children are present, basic safety precautions should always be followed, including the following:

READ ALL INSTRUCTIONS BEFORE USING

### **DANGER**

#### **To reduce the risk of electrocution**

- > Do NOT use while bathing.
- > Do NOT place or store product where it can fall or be pulled into a tub or sink.
- > Do NOT place in or drop into water or other liquid.
- > Do NOT reach for a product that has fallen into water. Unplug immediately.

### **WARNING**

#### **To reduce the risk of burns, electrocution, fire, or injury to persons**

- > Close supervision is necessary when this product is used by, on, or near children or people with disabilities.
- > Use this product only for its intended use as described in this manual. Do NOT use attachments NOT recommended by the manufacturer.
- > NEVER operate this product if it has a damaged cord or plug, if it is not working properly, if it has been dropped or damaged, or dropped into water. Return the product to a service center for examination and repair.
- > Keep the cord away from heated surfaces.
- > NEVER block the air openings of the product or place it on a soft surface, such as a bed or couch, where the air openings may be blocked.
- > Keep the air openings free of lint, hair, and the like.
- > NEVER use while sleeping or drowsy.
- > NEVER drop or insert any object into any opening or hose.

- > Do NOT use outdoors or operate where aerosol (spray) products are being used or where oxygen is being administered.
- > Unplug this product before filling. Fill (reservoir) with water only unless otherwise specified by manufacturer. Do NOT overfill (or specify filling instructions).

### **CAUTION**

#### **Health damage caused by ultraviolet light (UV-C)\***

Looking into or touching the UV-C light source while the function is active can cause eye damage or skin damage. The seat has a microswitch/interlock device to minimize the risk of excessive ultraviolet radiation.

- > Do NOT damage the microswitch/interlock device.
- > Do NOT defeat its purpose or attempt to service without removing.

\* Only Pro variant.

SAVE THESE INSTRUCTIONS

#### **Grounding instructions**

This product should be connected to a grounded, metallic, permanent wiring system, or an equipment-grounding conductor should be run with the circuit conductors and connected to the equipment grounding terminal or lead on the product.

## **2.6 Hygiene**

#### **Damage to health caused by dirty, polluted or long standing water**

Operating the shower functions with dirty, polluted or long standing water can cause damage to health.

- > Supply the product with cold potable water from the main water system.
- > Do NOT connect any waste water, gray water, industrial water, sea water or other untreated or semi-treated water.

- > Only use the water supply hoses provided with the product. Do NOT reuse old hoses.
- > If the product is NOT to be used for two weeks or more, empty the product and switch it off (holiday mode).

## **2.7 Information on the use of the remote control with storage battery**

### **Health damage caused by exploding batteries\***

The remote control has a built-in battery that cannot be removed. The battery may explode if it overheats and cause fires and other hazards.

- > Only use the charging cable provided with the product.
- > If the battery is damaged, contact [help@duravit.com](mailto:help@duravit.com).
- > Do NOT attempt to replace the battery yourself. Do NOT disassemble, drop, squeeze or modify the battery. Do NOT insert or puncture the battery.
- > Do NOT operate the remote control around hot devices such as heaters, microwave ovens, water heaters or ovens.
- > Do NOT expose the remote control to direct sunlight.
- > Do NOT throw the remote control into fire.
- > Do NOT immerse the remote control in water or other liquid.
- > Do NOT treat the remote control/battery as household garbage. Dispose of the remote control/battery according to local regulations.

\*Only Pro variant

## **2.8 Information on the use of batteries**

### **Risk of fatal injury if swallowed/chemical burn hazard**

This product contains coin/button cell batteries. Do NOT ingest battery! If the cell battery is swallowed, it can cause severe internal burns in just 2 hours and can lead to death.

- > Do NOT ingest battery, Chemical Burn Hazard.
- > Keep new and used batteries away from children. If the battery compartment does NOT close securely, stop using the product and keep it away from children.
- > If you think batteries might have been swallowed or placed inside any part of the body, seek immediate medical attention.

### **Damage to health caused by leaking battery acid**

- > Avoid contact with the skin, eyes and mucous membranes if battery acid has leaked.
- > In case of contact with the acid, flush the affected areas with large amounts of clean water and seek medical advice immediately.
- > Do NOT expose the batteries to extreme conditions: Do NOT place them on hot surfaces NOR expose them to direct sunlight due to risk of leakage.
- > The batteries must be disposed of properly and kept away from children. Even used batteries can cause injury.

## **2.9 Minor burns**

### **Damage to health caused by minor burns**

Prolonged exposure to the seat heating may cause minor burns.

- > Deactivate the seat heating during prolonged use of the toilet, particularly for persons with reduced physical or sensory capabilities.

## **2.10 Avoid product damage**

### **Information on the use of the remote control with batteries**

- > The batteries must NOT be charged, reactivated by other means, disassembled or subjected to excessive heat (e.g. fire).
- > The pole terminals must NOT be short-circuited.
- > Always remove empty batteries from the remote control immediately. They may leak and cause damage.
- > Do NOT insert new and old batteries together in the remote control.
- > Different types of batteries must NOT be combined.
- > Clean the battery and contacts before inserting the battery.
- > The batteries must be inserted according to the marking with the correct polarity.
- > Remove the batteries when the remote control is NOT used for an extended period of time.

### **Product damage or malfunctions as a result of improper use**

- > Do NOT step on or stand on the product.
- > Do NOT intentionally pollute, spray or clog the spray wand.
- > To avoid clogging the drain pipe, do NOT dispose of tampons, sanitary napkins, diapers or newspaper in the toilet. Only flush away bodily waste and toilet paper.
- > Cracks in the ceramic may result in water leakage. Do NOT hit the ceramic with substantial force.

### **Avoid damage to the seat and cover**

- > Do NOT stand, sit or lean on the cover.
- > Do NOT remove the seat and cover.
- > Do NOT damage the surface of the seat. If the surface of the seat is damaged, contact [help@duravit.com](mailto:help@duravit.com).
- > Use the remote control or app to open and close the cover.

- > Do NOT interrupt auto opening or auto closing with manual force.
- > Ensure that the toilet seat is put down and does not interrupt the auto opening or auto closing of the cover.
- > Do NOT place any heavy objects on the cover.

### **Product damage caused by wrong cleaning**

Incorrect cleaning agents, cleaning tools and cleaning equipment can damage the surface and permanently discolour it.

- > Only use cleaning agents and cleaning tools recommended by Duravit.
- > Follow the cleaning agent manufacturer's instructions for use.
- > Only use cleaning equipment that is intended for the application (NO high-pressure washers or steam cleaning machines).

If the cleaning intervals are too long, this may lead to soiling that is difficult to remove

- > Regularly clean the surface and clean immediately if soiled.

Spray can penetrate into very small openings and gaps and damage the surface.

- > Spray the spray cleaner onto the cleaning cloth and not directly onto the product.

### **Damage through freezing water**

- > Do NOT install and operate the product in rooms where there is a danger of frost. The room temperature must not be less than 4 °C (39 °F).

### **Damage caused by external influences**

- > Do NOT place or lay open fire sources i.e. candles, cigarettes or the like on the product.
- > Do NOT expose the product to direct water or direct sunlight.

### 3 Product overview

#### 3.1 Structural and functional description

##### 3.1.1 Seat unit

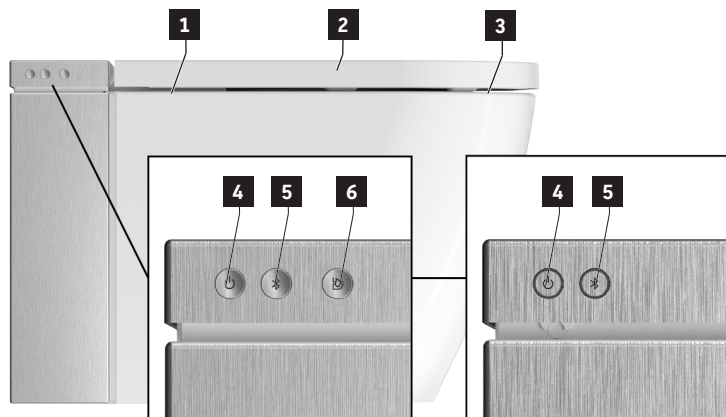

**1** Sensor (auto opening lid)\*

**2** Seat sensor

**3** Seat heating

**4** Power button/Status display (LED)

**5** Bluetooth button/Bluetooth display (LED)

**6** Full flush

\*Only Pro variant / Plus variant

### 3.1.2 LED display on the seat unit

#### Power button

LED	Function
Red	Standby mode
Green	Switched on
Orange	Energy saving mode
Orange flashing	Descaling is necessary > Descale the product. > Press Power button once, to deactivate the flashing.
Flashing	Malfunction > Switch off the product. > Disconnect the power supply. > Close the stop valve to interrupt the water supply. > Contact help@duravit.com.
Purple flashing	UV-C light is active.*

\*Only Pro variant

#### Bluetooth button

LED	Function
Blue	Bluetooth is available or connected.
Off	Bluetooth is not available.
Flashing	Device is in pairing mode.
Purple flashing	UV-C light is active.*

\*Only Pro variant

### 3.1.3 Functional area Pro

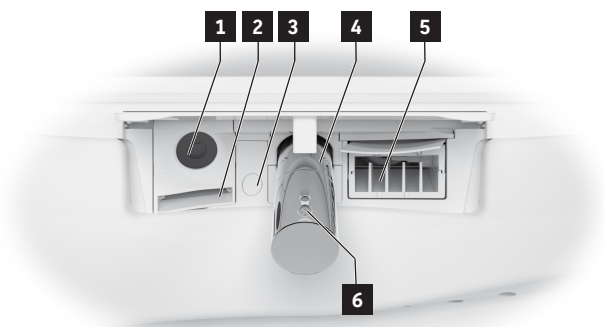

**1** UV-C light

**2** Odor extraction

**3** Night light

**4** Spray wand

**5** Warm air dryer

**6** Spray nozzle

### 3.1.4 Functional area Plus

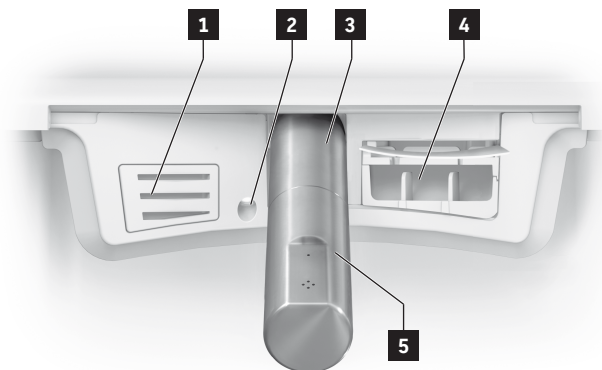

**1** Odor extraction

**2** Night light

**3** Spray wand

**4** Warm air dryer

**5** Spray nozzle

### 3.1.5 Functional area Lite

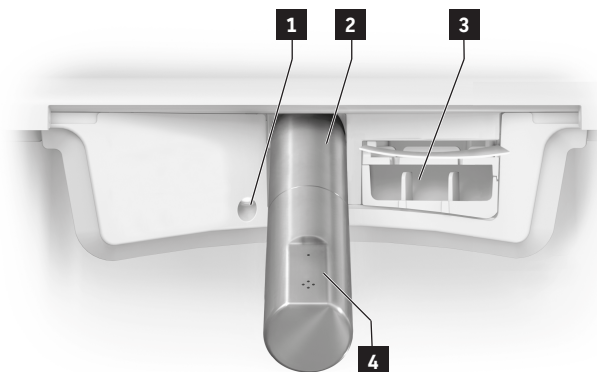

- 1** Night light
- 2** Spray wand

- 3** Warm air dryer
- 4** Spray nozzle

### 3.1.6 Right product side



- 1** Main switch On/Off

### 3.1.7 Left product side



**1** Descaling function

**2** Stop valve:  
| open  
— closed

**3** Water filter

**4** Right panel

## 3.2 Factory settings

Function	Setting range	Factory setting
Full flush	–	~ 4.4 l per flush (~ 1.2 gal per flush)
Eco flush	–	~ 3.1 l per flush (~ 0.8 gal per flush)
Pre-flush	on/off	on
Auto flush	on/off	on
Auto opening/Auto closing cover*	on/off	off
Sensor auto opening/closing of cover*	near/middle/far	middle
Comfortwash	on/off	on
Warm air dryer temperature	off/low/medium/high	medium
Warm air dryer strength**	low/high	high
Spray wand position	1, 2, 3, 4, 5	3
Water spray intensity	low/medium/high	medium
Water temperature	off/low/medium/high	medium
Seat heating	on/off	on
Seat heating temperature	low/medium/high	medium
Auto odor extraction*	on/off	off
Odor extraction follow-up time*	1 min / 3 min	1 min
Hygiene UV**	on/off	off
Energy saving mode	on/off	off
Night light	off/auto/on	auto
Confirmation tone	on/off	on

\*Only Pro variant / Plus variant

\*\*Only Pro variant

## 4 Initial operation

### 4.1 Activate the remote control

#### 4.1.1 Remote control with storage battery

#### CAUTION

##### Health damage caused by exploding batteries

- > The rated parameters of remote control are: 5VDC 150 mA.
- > The output current of the power adapter shall NOT be greater than 2 A.
- > Only use the charging cable provided with the product.
- > Fully charge the remote control regularly.
- > Always remove the power adapter from the power socket when the charging is completed (LED off).

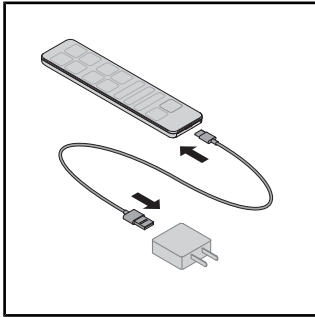

- > Connect the charging cable to the power adapter to the remote control.
- > The LED on the remote control indicates charging mode (LED red).

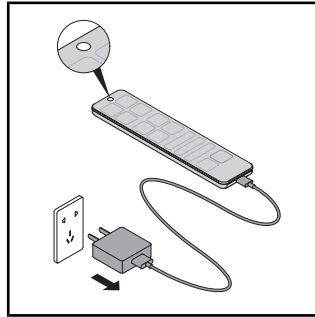

- > Always remove the power adapter from the power socket when the charging is completed (LED off).

## 4.1.2 Remote control with batteries

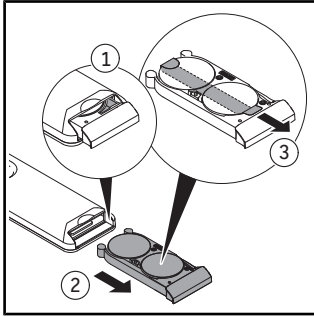

- > Pull out the battery compartment.
- > Press the lever to fully open the battery compartment.
- > Remove the protective film.

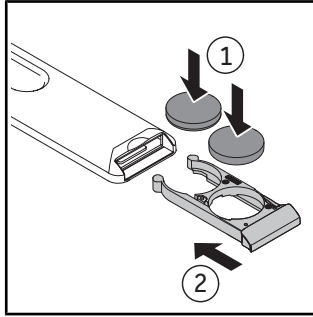

- > Insert the batteries (CR2450).
- > Close the battery compartment.

## 4.2 Switch product on

### CAUTION

#### **Damage to health caused by dirty, polluted or long standing water**

Operating the shower functions with dirty, polluted or long standing water can cause damage to health.

- > If the product has NOT been used for two weeks or more, activate the additional self-cleaning.

The product must be completely installed and connected to the main power supply and water supply in accordance with the mounting instructions.

- > Ensure that the stop valve is open.
- > Switch on the product via the power button.

The LED lights up green. If necessary, the seat unit performs a self-inspection procedure that can take several minutes.

### 4.3 Download the app



- > Search for "SensoWash" in the Play Store (Android) or in the App Store (iOS).
- > If necessary, agree to access the location services (GPS).
- > Download the app.

### 4.4 Connect the app

The product connects to the app via Bluetooth. Power and bluetooth have to be activated to establish the connection.

- > Activate the app on the mobile device.
- > Follow the step-by-step instructions in the app.

The app confirms when the connection is established.

## 4.5 Pairing remote control with bidet toilet

Activate the pairing mode with the remote control if the LED on the top of the remote control flashes red.

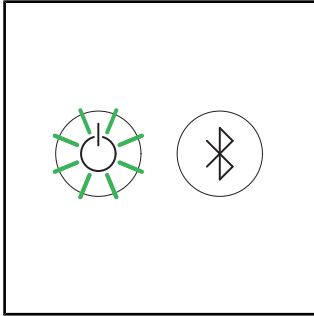

> Ensure that the product is activated (power button lights up green).

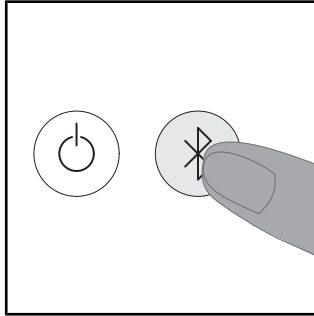

> Press the Bluetooth button on the product for several seconds until the LED flashes blue.

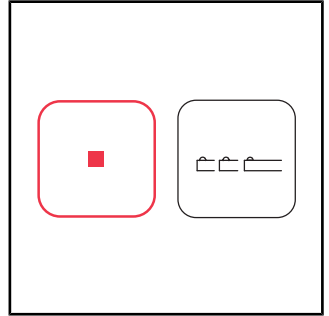

> Press and hold the stop button on the remote control.

> First press the left arrow, then press the right arrow on the button spray wand position.

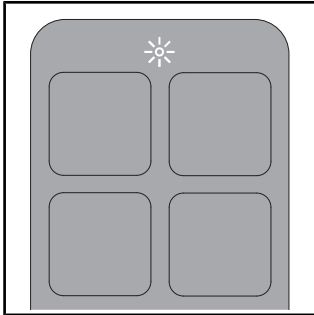















> The LED on the top of the remote control lights up white for several seconds when the connection is established.

## 5 Operation

### 5.1 Remote control/app

The product can be controlled by remote control (basic setting range) and/or by app (extended setting range). A number of settings can only be made via the app. The functions are configured according to the factory settings.

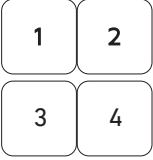
Symbol	Name
	Menu
	Add/delete device.
	Activates the <b>Full flush</b> .
	Activates <b>Eco flush</b> . The function is automatically activated if the user sits on the toilet for less than 1 minute. The function is automatically activated if the integrated sensor stops detecting the flow of urine for 8 seconds or longer.
	Opens/closes the <b>cover</b> .
	Activates <b>Rearwash</b> . If the function is not stopped, it automatically ends after 2 minutes.
	Activates <b>Frontwash</b> . If the function is not stopped, it automatically ends after 2 minutes.
	Activates (short beep) / deactivates (long beep) <b>Seat Heating</b> .
	Activates <b>Warm Air Dryer</b> . The function temperature can be set to the levels off, low, medium, high. The function level can be set to the levels low/high.** If the function is not stopped, it automatically ends after 5 minutes. [▶App] Home – Warm air dryer

Symbol	Name
	Adjusts <b>Water Temperature</b> . The function can be set to the levels off, low, medium, high. The settings are indicated on the remote control (LED) and in the app. [▶App] Home – Rearwash/Frontwash
	Adjusts <b>Water Spray Intensity</b> . The function can be set to the levels low, medium, high. The settings are indicated on the remote control (LED) and in the app. [▶App] Home – Rearwash/Frontwash
	Adjusts <b>Spray Wand Position</b> . The function can be set to the levels 1, 2, 3, 4 and 5. The settings are indicated on the remote control (LED) and in the app. [▶App] Home – Rearwash/Frontwash
	Activates <b>Odor Extraction</b> .* If the function is not stopped, it automatically ends after 1 minute.
	Activates <b>User Profile</b> (remote control only).
	Activates <b>User Profile</b> (remote control only).**
	<b>Stops</b> the running function.

\*Only Pro variant / Plus variant

\*\*Only Pro variant

**TIP** The seat has a sensor. Shower and drying functions can only be activated when a user is sitting on the toilet.

## 5.2 Functional description of proximity sensors

### NOTE

#### Damage to the seat unit

Interrupting the current mechanical opening and closing of the cover can cause damage to the product.

> Do NOT interrupt the mechanical opening and closing of the cover with manual force.

The cover can be opened and closed by remote control or the app. The product also has proximity sensors.

#### 5.2.1 Auto opening and closing of cover\*

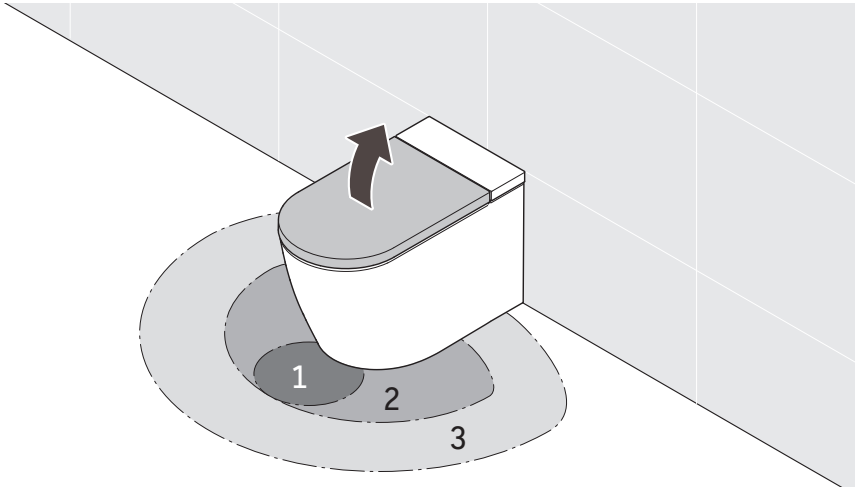

The range of the proximity sensors can be adjusted via the app. [▶App] Home – Settings – Lid

- Setting near: The cover only opens if the user stands directly in front of the toilet. Suitable for small spaces.
- Setting middle/far: The cover opens and closes without contact as soon as a user approaches or moves away.

\*Only Pro variant / Plus variant

### 5.3 Set the user profile by remote control

Personal preferences can be stored in various user profiles.

- > Activate the Rearwash/Frontwash.
- > Set the spray wand position, water spray intensity and water temperature while the function is active.

The LEDs on the remote control indicate the settings.

- > Press the user profile for 3 seconds to save the profile.

**TIP** The seat has a sensor. Shower and drying functions can only be activated when a user is sitting on the toilet.

### 5.4 Energy and water efficiency

To minimize the consumption of natural resources, the product has an instant heating system and an auto-stop function for all shower and drying functions. The following settings can be adjusted to save energy in daily use:

#### 5.4.1 Energy saving mode (seat heating)

Deactivates the seat heating for a specified period of time, e. g. during daytime, while at work. The seat heating is then reactivated.

- > Activate energy saving mode via the app. [▶App] Menu – Settings – Seat

#### 5.4.2 Holiday mode

If the product is not to be used for two weeks or more, empty the product and switch it off.

- > Close the stop valve to interrupt the water supply.
  - > Activate holiday mode via the app. [▶App] Menu – Care – Holiday mode
- The water tank is drained. The app confirms when the procedure is completed.
- > Disconnect the power supply.
  - > Remove the batteries from the remote control.

## 6 Cleaning and care

### 6.1 Safety

#### **WARNING**

##### **Risk of fatal injury caused by electric shock**

The seat unit contains the electrical components of the product.

- > Switch off the product using the main switch before cleaning.
- > Do NOT pour water over the seat unit.
- > Do NOT allow water to get into the seat unit.

#### **CAUTION**

##### **Health damage caused by ultraviolet light (UV-C)\***

The product contains a UV-C light source that disinfects the ceramic. The UV-C light is only active when seat and lid are closed. Looking into or touching the UV-C light source while the function is active can cause eye damage or skin damage.

- > If the UV-C light is active when seat and lid are open (status display (LED) and bluetooth display (LED) flash purple), close seat and lid immediately and contact Duravit.
- > Do NOT look directly at the UV-C light source.
- > Do NOT touch the UV-C light source.

\*Only Pro variant

### 6.2 Cleaning recommendations

#### 6.2.1 Cleaning

- > Clean the surface with a damp cleaning cloth.
- > Remove heavier soiling with the recommended cleaning agent. Always apply the cleaning agent to the cleaning cloth.
- > Use a toilet brush to clean the toilet bowl.
- > Rinse with clean water to remove all traces of the cleaning agent.
- > Dry the surface.

## 6.2.2 Recommended cleaning agents

Component	Cleaning agent	Cleaning tools
Seat and cover	Neutral cleaning agent (pH 6 – 8) (e.g. neutral cleaner)	Cotton cleaning cloth
Cover	Neutral cleaning agent (pH 6 – 8) (e.g. neutral cleaner)	Cotton cleaning cloth
Spray wand/spray nozzle	Neutral cleaning agent (pH 6 – 8) (e.g. neutral cleaner)	– Microfiber cleaning cloth – Abrasive sponge
Ceramic Daily cleaning	Neutral cleaning agent (pH 6 – 8) (e.g. neutral cleaner)	– Microfiber cleaning cloth – Toilet brush
Ceramic Limescale	Acidic cleaning agent (pH < 6) (e.g. lemon-based cleaner)	– Microfiber cleaning cloth – Toilet brush
UV-C light source*	Water	Cotton cleaning cloth
Remote control	Water	Cotton cleaning cloth

\*Only Pro variant

## 6.3 Self-cleaning of spray wand and spray nozzle

The retracted spray wand is automatically cleaned before and after each washing process.

> If the product has NOT been used for two weeks or more, activate the additional self-cleaning via the app. [▶App] Menu – Care – Self-cleaning

## 6.4 Manual cleaning mode for the spray wand and spray nozzle

Manual cleaning is only possible if the seat sensor is not activated.

> Activate the manual cleaning mode via the app to extend the shower rod for manual cleaning. [▶App] Menu – Care – Manual cleaning

**TIP** The function can only be activated if nobody is sitting on the toilet/the seat sensor is not activated.

## 6.5 Cleaning the water filter

### NOTE

#### Product and property damage caused by wrong cleaning and assembly

Wrong cleaning and wrong assembly of the water filter can lead to water leakage.

- > Do NOT use cleaning agents.
- > Disassemble and assemble the water filter carefully.
- > Do NOT use tools to disassemble and assemble the water filter.
- > Do NOT distort the O-rings. Ensure that the O-rings are in place before assembling the water filter.

Clean the water filter regularly and immediately if the flow of water decreases. The instructions for cleaning the water filter are located on the product.

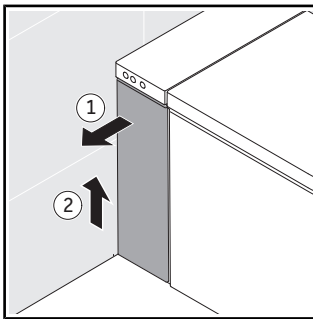

> Remove the side panel.

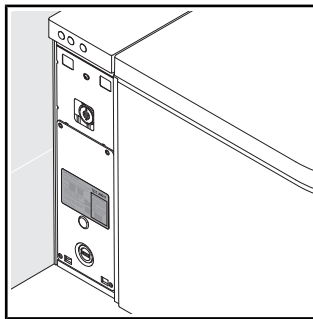

> Follow the instructions next to the water filter.

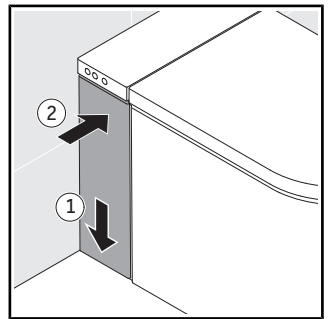

> Attach the side panel.

## 6.6 Cleaning odor extraction strainer\*

The strainer protects the odor extraction against soiling. Clean the strainer regularly.

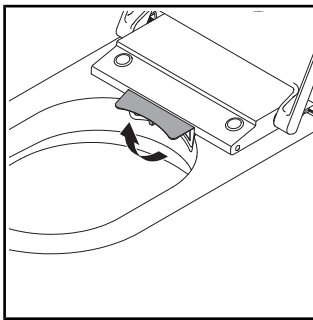

> Tip up the cover.

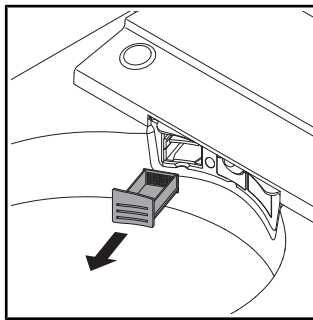

> Remove the strainer.

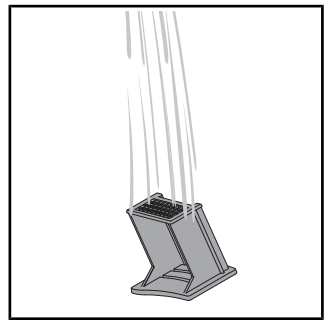

> Clean the strainer under running water.

\*Only Plus variant

## 6.7 Descaling

### NOTE

#### Functional restrictions or product damage due to limescale build-up

Limescale can build-up in regions with hard water. Limescale can impair the performance of the product.

- > Check the water quality in the region. Duravit recommends the installation of a water softener with water hardness  $\geq 14$  °dH (2.5 mmol/l).
- > Descale the product regularly. The app sends an automatic reminder.
- > Configure the descaling settings according to the regional water hardness.  
[▶App] Menu – Care – Descaling
- > Only use original descaling agents from Duravit or those approved by Duravit
- > Go to [www.duravit.us](http://www.duravit.us), enter "Descaling" in the search field and choose descaling tablets or descaling cartridge according to model.

Water hardness	Descaling cycle
soft: < 8,4 °dH (1,5 mmol/l)	every six months
medium: 8,4 – 14 °dH (1,5 – 2,5 mmol/l)	every six months
hard: > 14 °dH (2,5 mmol/l)	every six months

The descaling process can be activated via the app.

- > Follow the instructions in the app.

The descaling process can be activated via the remote control.

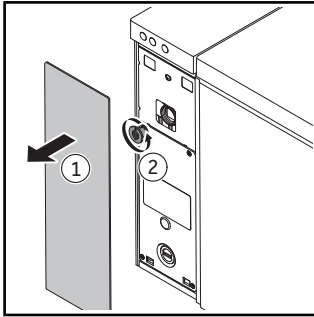

- > Deactivate the function Auto opening/Auto closing cover prior to descaling.
- > Remove the cover.
- > Unscrew the plug.

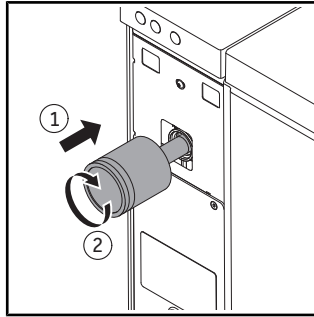

- > Insert the cartridge into the opening.
- > Turn the cartridge clockwise until it locks in place.

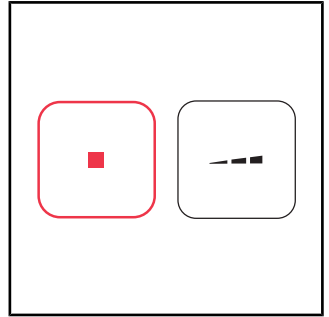

- > Press and hold the stop button.
- > Press and hold water spray intensity - on the remote control until a confirmation tone sounds.
- > Release the buttons.
- > A confirmation tone sounds. The descaling mode is activated.

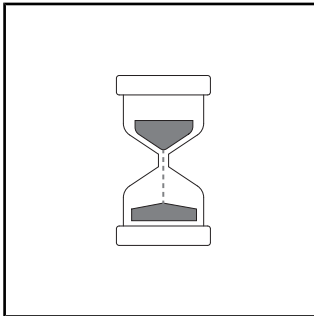

- > The descaling process starts. The descaling process takes approx. 1/2 h. During this time the product cannot be used.

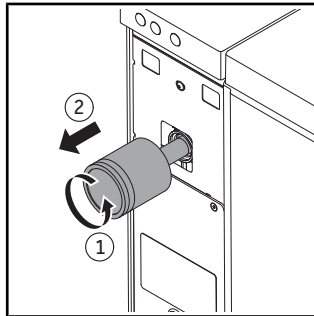

- > Turn the cartridge anti-clockwise.
- > Remove the cartridge.
- > Follow the disposal instructions provided by the manufacturer.

## 7 Troubleshooting support

### 7.1 General information

What to do if there is an issue:

- > Switch the product off and then on again.
- > Follow the instructions below.
- > If the product still does not work properly, contact [help@duravit.com](mailto:help@duravit.com).
- > Have the article number at hand. The article number can be found in the Technical Data at the end of the user manual, on the packaging label, on the product label and in the app.  
[▶App] Menu – Device guide – Device management – Device information

### 7.2 Troubleshooting support

Problem	Potential cause	Solution
<b>LED display (seat unit)</b>		
The LED display flashes (red, green) or a beep sounds.	Malfunction	<ul style="list-style-type: none"><li>&gt; Switch off the product.</li><li>&gt; Disconnect the power supply.</li><li>&gt; Close the stop valve to interrupt the water supply.</li><li>&gt; Contact <a href="mailto:help@duravit.com">help@duravit.com</a>.</li></ul>
The LED display flashes orange.	Descaling is necessary.	<ul style="list-style-type: none"><li>&gt; Descale the product.</li><li>&gt; Press Power button once, to deactivate the flashing.</li></ul>
<b>General problems</b>		
Product does not work.	The product is switched off (LED display is off).	> Switch on or plug in the product.
	The product is in standby mode (LED display lights up red).	> Activate the product.
Water is leaking out.	Leakage	<ul style="list-style-type: none"><li>&gt; Switch off the product.</li><li>&gt; Disconnect the power supply.</li><li>&gt; Close the stop valve to interrupt the water supply.</li></ul>

Problem	Potential cause	Solution
		> Contact help@duravit.com.
<b>Remote control</b>		
The remote control does not respond.	The batteries are almost dead (LED display flashes white).	> Replace the batteries or charge the remote control.
	The remote control is not connected to the product (LED on the top of the remote control flashes red).	> Activate the pairing mode for the remote control.
	No batteries are inserted.***	> Insert the batteries.
	The remote control is defective.	> Contact help@duravit.com.
<b>Shower functions</b>		
Switching between the Rearwash and Frontwash takes too long.	The spray wand retracts between the functions. Switching takes approx. 12 seconds.	Normal condition
The water spray intensity is too weak.	The water spray intensity is set to "low".	> Increase the water spray intensity. [▶App] Home – Rearwash/ Frontwash
	The water pipe is bent or crushed.	> Contact help@duravit.com.
The water spray intensity is unstable.	The water filter is blocked.	> Clean the water filter.
The water temperature is too high/low.	The temperature is set incorrectly.	> Set the temperature. [▶App] Home – Rearwash/ Frontwash
The Rearwash/ Frontwash stops automatically.	The function stops automatically after 2 minutes.	Normal condition
	The seat sensor has lost contact.	> Sit down again.

<b>Problem</b>	<b>Potential cause</b>	<b>Solution</b>
		> Activate the function.
The Rearwash/ Frontwash does not work.	The spray nozzle is blocked.	> Clean the spray nozzle. [▶App] Home – Rearwash/ Frontwash
	The seat sensor has lost contact.	> Sit down again. > Activate the function.
<b>Flushing functions</b>		
The auto flush does not work.	The function is only activated if a user is sitting on the product for 6 s or longer.	Normal condition
	The seat sensor has lost contact.	> Clean the surface. Sit down again.
	The function is defective.	> Contact help@duravit.com.
The product does not flush.	The time between two flushes is too short, it takes about 25 s until the water tank is refilled.	Normal condition
	The stop valve is closed.	> Open the stop valve.
	Power or water supply malfunction.	> Flush the product with a bucket of water (8 l (2.1 gal)). > Contact help@duravit.com.
<b>Seat heating</b>		
The seat heating does not work.	The function is deactivated.	> Activate the function. [▶App] Settings – Seat
The seat tempera- ture is too high/low.	The temperature is set incorrectly.	> Set the temperature. [▶App] Settings – Seat

<b>Problem</b>	<b>Potential cause</b>	<b>Solution</b>
The seat temperature is too low.	The product is in energy saving mode (LED display lights up orange).	> Deactivate energy saving mode. [▶App] Settings – Seat
	The product automatically activate energy saving mode if all functions have been inactive for more than 48 hours.	> Select any function to reactivate the product.
<b>Warm air dryer</b>		
The warm air dryer temperature is too high/low.	The temperature is set incorrectly.	> Set the temperature. [▶App] Home – Warm air dryer
The warm air dryer level is too high/low. **	The level is set incorrectly.	> Set the level. [▶App] Home - Warm air dryer
The warm air dryer stops automatically.	The function stops automatically after 5 minutes.	Normal condition
	The seat sensor has lost contact.	> Sit down again. > Activate the function.
<b>Night light</b>		
The night light does not work.	The function is deactivated.	> Activate the night light or auto mode. [▶App] Settings – Light and sound
	Auto mode is activated. The function automatically deactivates the night light when the ambient light is bright.	Normal condition

<b>Problem</b>	<b>Potential cause</b>	<b>Solution</b>
The night light lights up continuously.	The function is activated.	> Deactivate the night light or activate auto mode. [▶App] Settings – Light and sound
	Auto mode is activated. The function automatically activates the night light when the ambient light is too low.	Normal condition
<b>Manual cleaning</b>		
The spray wand retracts automatically.	The function stops automatically after 2 minutes.	> Activate the function. [▶App] Care – Manual cleaning
<b>Automatic self-cleaning</b>		
Water is dripping out of the retracted spray wand.	The retracted spray wand is automatically cleaned before and after each washing process.	Normal condition
<b>Odor extraction*</b>		
The odor extraction does not work.	The function is deactivated.	> Activate the function.
	The function is defective.	> Contact <a href="mailto:help@duravit.com">help@duravit.com</a> .
The odor extraction starts automatically.	The function is activated.	Normal condition
The odor extraction stops automatically.	The odor extraction stops automatically when washing or warm air dryer functions are active.	Normal condition
The odor extraction starts when washing or warm air dryer functions are active.	The function is defective.	> Contact <a href="mailto:help@duravit.com">help@duravit.com</a> .

<b>Problem</b>	<b>Potential cause</b>	<b>Solution</b>
The odor extraction does not stop directly after leaving the toilet.	The odor extraction follow-up-time is activated.	Deactivate the function.
<b>Cover</b>		
The cover does not open automatically.	The product has not detected the approaching user.	> Approach the product again (distance approx. 1 m (1.1 yd)).
	The function is defective.	> Contact help@duravit.com.
	The function has not been activated.	> Activate the function. [▶App] Settings – Cover
The cover does not close immediately.	After the user has moved away, the cover closes automatically after 90 seconds.	Normal condition
<b>App</b>		
The app does not work.	The app and product are not connected.	> Connect the product to the app. > Ensure that the connection is successful.
<b>UV-C light**</b>		
The UV-C light does not work.	The function is deactivated.	> Activate the function. [▶App] Settings – UV-C light
	The product automatically deactivates the UV-C light when seat and lid are opened.	> Keep the lid closed while the function is running (LEDs are flashing purple).

\*Only Pro variant / Plus variant

\*\*Only Pro variant

\*\*\*Only Plus variant / Lite variant

## 8 Disposal

### 8.1 Packaging

Children must not play with plastic bags and packaging material, due to possible injury or danger of suffocation. Store such material safely or dispose of it in an environmentally-friendly manner. If possible, keep the packaging until the warranty period expires.

### 8.2 WEEE



■ The crossed-out trash can logo requires the separate collection of waste electric and electronic equipment (WEEE). Electric and electronic equipment may contain dangerous and hazardous substances. Do not dispose of this appliance as unsorted municipal waste. Return it to a designated collection point for the recycling of WEEE. By doing so, you will help to conserve resources and protect the environment. Contact your retailer or local authorities for more information. Used batteries must be disposed of properly. For this purpose, appropriately labelled containers for disposal of batteries are provided in shops where batteries are sold and at community collection points.

## 9 Technical data

General information	
Article number	#620002001401300 #620002011401300 #620000011401320 #620000011401310 #620000011401326
Net weight	48 kg (106 lbs)
Dimensions	683 x 366 x 440 mm (27 x 14 1/4 x 17 1/4")
Rated voltage	100 – 120 V
Frequency	60 Hz
Rated power	1080 W
Incoming water pressure	0.07 – 0.50 MPa / 0.7 – 5.0 bar (10 – 72 psi)
Protection class	IPX4 Protection against spray water on all sides

Heat output	
Instant heating system	1600 W
Seat heating	50 W
Warm air dryer	
#620000	280 W
#620002/#600003	380 W

Temperature range	
Operating temperature	4 – 40 °C (39 – 104 °F)
Water temperature	33 – 41 °C (91 – 106 °F)
Seat temperature	30 – 40 °C (86 – 104 °F)
Warm air dryer temperature	35 – 55 °C (95 – 131 °F)

<b>Water consumption</b>	
Water consumption in spray mode	0.35 – 0.7 l/min (0.09 – 0.8 gal/min)
Full flush	~ 4.4 l per flush (~ 1.2 gal per flush)
Eco flush	~ 3.1 l per flush (~ 0.8 gal per flush)
Pre-flush	~ 1.1 l per flush (~ 0.2 gal per flush)

<b>Microwave</b>	
Sensor automatic opening and closing of cover	Microwave operating frequency sensor: 24050 – 24250 MHz (24,05 – 24,25 GHz) Max. radio-frequency power: < 16 mW

<b>BLE (Bluetooth Low Energy)</b>	
Max. power level	< 10 dBm
Operating frequency	Bluetooth 2400 – 2483,5 MHz (2,400 – 2,4835 GHz)

### **FCC Compliance statement**

This device complies with part 15 of the FCC Rules. Operation is subject to the following two conditions:

1. This device may not cause harmful interference.
2. This device must accept any interference received, including interference that may cause undesired operation.

### **WARNING**

Changes or modification not expressly approved by the party responsible for compliance could void the user's authority to operate the equipment.

This equipment has been tested and found to comply with the limits for a Class B digital device, pursuant to Part 15 of the FCC Rules. These limits are designed to provide reasonable protection against harmful interference in a residential installation. This equipment generates, uses, and can radiate radio frequency energy and, if not installed and used in accordance with the instructions, may cause harmful interference to radio communications. However, there is no guarantee that interference will not occur in a particular installation.

If this equipment does cause harmful interference to radio or television reception, which can be determined by turning the equipment off and on, the user is encouraged to try to correct the interference by one of the following measures:

- > Reorient or relocate the receiving antenna.
- > Increase the separation between the equipment and receiver.
- > Connect the equipment into an outlet on a circuit different from that to which the receiver is connected.
- > Consult the dealer or an experienced radio / TV technician for help.

### **Industry Canada (IC) Compliance Statement**

This device complies with Industry Canada's licence-exempt RSS standard(s). Operation is subject to the following two conditions:

1. This device may not cause interference.
2. This device must accept any interference, including interference that may cause undesired operation of the device.

### **Warranty**

The warranty terms and conditions can be found in the General Terms and Conditions (GTC) at <https://pro.duravit.com/gtc>.

# FR-CA

## Sommaire

1	À propos de ce document	46
2	Sécurité	47
2.1	Objet du document	47
2.2	Utilisation conforme à l'usage prévu	47
2.3	Exigences envers l'utilisateur	47
2.4	Sécurité électrique	48
2.5	Consignes de sécurité importantes pour les États-Unis	50
2.6	Hygiène	52
2.7	Consignes concernant l'utilisation de la télécommande avec batterie	52
2.8	Consignes concernant l'utilisation de la télécommande avec piles	53
2.9	Légères brûlures	54
2.10	Prévention des dommages matériels	54
3	Vue d'ensemble des produits	57
3.1	Description de la structure et du fonctionnement	57
3.1.1	Siège	57
3.1.2	Voyant LED du siège	58
3.1.3	Zone de fonctionnement Pro	59
3.1.4	Plage de fonctionnement Plus	59
3.1.5	Plage de fonctionnement Lite	60
3.1.6	Côté droit du produit	60
3.1.7	Côté gauche du produit	61
3.2	Paramètres par défaut	61
4	Première mise en service	63
4.1	Activation de la télécommande	63
4.1.1	Télécommande avec batterie	63
4.1.2	Télécommande à piles	64
4.2	Activation du produit	64
4.3	Téléchargement de l'application	65
4.4	Connexion de l'application	65
4.5	Couplage de la télécommande avec le WC douche	66

5	Commande	67
5.1	Télécommande/application	67
5.2	Fonctionnement des capteurs de proximité	69
5.2.1	Ouverture et fermeture automatiques du couvercle*	69
5.3	Définition du profil de l'utilisateur à l'aide de la télécommande	70
5.4	Efficacité de l'énergie et de l'eau	70
5.4.1	Mode économie d'énergie (chauffage de la lunette)	70
5.4.2	Mode vacances	70
6	Nettoyage et entretien	71
6.1	Sécurité	71
6.2	Recommandations de nettoyage	71
6.2.1	Nettoyage	71
6.2.2	Produits de nettoyage recommandés	72
6.3	Autonettoyage de la douchette et de la buse de douche	72
6.4	Mode de nettoyage manuel pour la douchette et la buse de douche	73
6.5	Nettoyage du filtre d'eau	73
6.6	Nettoyer le filtre à impuretés de l'aspiration d'odeurs*	74
6.7	Détartrage	74
7	Aide en cas de problème	77
7.1	Généralités	77
7.2	Dépannage	77
8	Élimination	85
8.1	Emballage	85
8.2	DEEE	85
9	Caractéristiques techniques	86

## **1 À propos de ce document**

Tous les documents concernant ce produit et d'autres informations sont disponibles en ligne :

- > Consulter le guide rapide dans l'application. [▶Appli] Menu – Guide pour l'appareil – Guide rapide
- > Consulter les documents en ligne sur [qr.duravit.com](http://qr.duravit.com) ou [www.duravit.us](http://www.duravit.us) et saisir la référence du produit dans le champ de recherche.

## **2 Sécurité**

### **2.1 Objet du document**

La notice fait partie du produit Duravit. Si la notice N'est PAS respectée, des blessures peuvent survenir et des dommages sont possibles sur les produits et/ou le matériel.

- > Lire et respecter les instructions de la notice.
- > Conserver ce document et le transmettre aux utilisateurs suivants.

Nous nous réservons le droit d'apporter des améliorations techniques ou des modifications externes aux produits présentés.

### **2.2 Utilisation conforme à l'usage prévu**

SensoWash® est un WC douche avec dispositif de pulvérisation pour l'hygiène intime et d'autres fonctions confort. Le produit doit uniquement être utilisé à l'intérieur. Duravit DÉCLINE toute responsabilité pour toute utilisation dépassant l'usage prévu ou différente de l'usage prévu.

### **2.3 Exigences envers l'utilisateur**

Ce produit peut être utilisé par des enfants dès l'âge de 3 ans, ainsi que par des personnes limitées dans leurs capacités physiques, sensorielles ou mentales ou manquant de connaissances et/ou d'expérience sous supervision ou s'ils ont suivi une initiation à l'utilisation du produit dans le respect des règles de sécurité et comprennent alors les dangers en lien avec le produit.

- > Les enfants ne sont PAS autorisés à jouer avec le produit.
- > Le nettoyage et l'entretien ne doivent PAS être réalisés par des enfants sans surveillance.

## 2.4 Sécurité électrique

### Danger de mort par électrocution

Le contact avec l'électricité peut entraîner un choc électrique mortel.

### Mesures de précaution générales

- > Le produit doit être mis correctement à la terre. Utiliser le produit uniquement s'il est correctement mis à la terre. Tenir compte de la notice de montage.
- > Le produit n'est pas équipé de son propre disjoncteur différentiel et doit donc être installé dans un circuit électrique sur lequel un disjoncteur différentiel est installé.
- > Des dispositifs d'isolation électrique doivent être installés de manière permanente dans le câblage et doivent être conformes aux réglementations généralement applicables. De plus, ils doivent présenter une séparation de tous les pôles correspondant à la catégorie de surtension III.

### Prévention des dommages du câble électrique

Si le câble d'alimentation de ce produit est endommagé, il doit être remplacé par le fabricant ou son service après-vente ou par une personne disposant d'un niveau de compétence équivalent afin d'éviter tout danger.

- > Veiller à ce que le câble électrique ne soit PAS endommagé.
- > Le câble électrique ne doit PAS être coincé ou pincé.
- > Le câble électrique doit être maintenu à l'écart des surfaces brûlantes et des arêtes tranchantes.

### NE PAS utiliser le produit s'il est endommagé

NE PAS utiliser le produit s'il ne fonctionne pas correctement ou s'il est endommagé.

- > Éteindre le produit.
- > Couper l'alimentation électrique.

> Fermer le robinet d'arrêt afin de couper l'arrivée d'eau.

> Contacter [help@duravit.com](mailto:help@duravit.com).

### **NE PAS réparer vous-même le produit**

Les réparations doivent uniquement être réalisées par un professionnel spécialisé disposant des connaissances et des qualifications nécessaires.

> NE PAS procéder à des modifications, manipulations, à l'installation d'équipement supplémentaire ou à une tentative de réparation sur le produit.

> Utiliser uniquement des accessoires recommandés par Duravit.

### **Éviter les courts-circuits liés à l'humidité**

> NE PAS installer le produit dans un local beaucoup trop humide. Prévoir une aération suffisante afin d'empêcher la formation de condensation dans les composants électriques.

> Si le produit est déplacé d'un endroit froid vers un endroit chaud, il doit d'abord rester éteint pendant quelques heures afin d'éviter la formation éventuelle de condensation.

## 2.5 Consignes de sécurité importantes pour les États-Unis

Lors de l'utilisation de produits électriques, notamment en présence d'enfants, il convient de toujours prendre les mesures de sécurité de base, y compris les suivantes :

LIRE TOUTES LES INSTRUCTIONS AVANT L'UTILISATION

### DANGER

#### **Pour minimiser le risque d'électrocution**

- > NE PAS utiliser dans la baignoire.
- > NE PAS placer ou ranger le produit dans un endroit depuis lequel il peut tomber ou être tiré dans une baignoire ou un lavabo.
- > NE PAS poser ou faire tomber le produit dans l'eau ou dans un autre liquide.
- > NE PAS prendre le produit avec les mains lorsqu'il est tombé dans l'eau. Débrancher immédiatement la prise électrique.

### AVERTISSEMENT

#### **Pour réduire au maximum le risque de brûlures, d'électrocution, d'incendie ou de blessures**

- > Une surveillance étroite est nécessaire lorsque le produit est utilisé par, avec ou en présence d'enfants ou d'adultes dont les facultés sont amoindries.
- > Ce produit doit uniquement être utilisé aux fins décrites dans cette notice d'utilisation. NE PAS utiliser d'accessoires qui ne sont PAS recommandés par le fabricant.
- > NE PAS mettre le produit en service si le câble ou la fiche sont endommagés, s'il ne fonctionne pas correctement, s'il est tombé ou a été endommagé ou s'il est tombé dans l'eau. Apporter le produit dans un centre de service afin qu'il soit contrôlé et réparé.
- > Garder le câble à l'écart des surfaces brûlantes.
- > NE PAS bloquer les orifices d'aération du produit. NE PAS poser le produit sur une surface molle, par exemple un lit ou un canapé, car les orifices d'aération pourraient être bloqués.

- > Veiller à ce que les orifices d'aération soient exempts de peluches, de cheveux et autres.
- > NE PAS utiliser si vous êtes fatigué ou que vous êtes pris de vertiges.
- > NE PAS laisser tomber ou insérer des objets dans les orifices ou les flexibles.
- > NE PAS utiliser à l'extérieur ou dans des endroits où sont utilisés des aérosols (sprays) ou dans lesquels de l'oxygène est administré.
- > Couper l'alimentation électrique du produit avant de le remplir. Remplir le produit (le réservoir) uniquement avec de l'eau, sauf indication contraire du fabricant. NE PAS trop remplir (ou donner des instructions pour le remplissage).

## MISE EN GARDE

### **Risques pour la santé dus à la lumière ultraviolette (UV-C)\***

Un regard dans une source de lumière UV-C et le contact avec cette dernière pendant que la fonction est active peuvent causer des lésions au niveau de l'œil et des irritations cutanées. Le siège est équipé d'un micro-interrupteur/dispositif de blocage afin de minimiser le danger provenant de trop de lumière ultraviolette.

- > Ne pas endommager le micro-interrupteur/dispositif de blocage.
- > Ne pas réparer le micro-interrupteur/dispositif de blocage sans les retirer.

\*Variante Pro uniquement

## CONSERVER CES INSTRUCTIONS

### **Consignes pour la mise à la terre**

Ce produit doit être raccordé à un système de câbles métalliques, fixes et mis à la terre. Il est également possible de poser un conducteur de terre pour l'appareil en même temps que les conducteurs de circuit électrique et de le raccorder à la borne de terre ou à la conduite de terre sur le produit.

## 2.6 Hygiène

### **Risques pour la santé dus à de l'eau polluée, contaminée ou stagnante**

L'utilisation d'une eau polluée, contaminée ou stagnante pour les fonctions de douche présente des risques pour la santé.

- > Alimenter le produit avec de l'eau potable froide provenant de la conduite d'eau principale.
- > NE PAS raccorder aux eaux usées, aux eaux grises, à de l'eau à usage industriel, à l'eau de mer ou de l'eau non ou faiblement traitée.
- > Utiliser uniquement les flexibles d'alimentation en eau fournis, NE PAS réutiliser les anciens flexibles.
- > Si le produit n'est PAS utilisé pendant deux semaines ou plus, il doit être vidé et désactivé (mode vacances).

## 2.7 Consignes concernant l'utilisation de la télécommande avec batterie

### **Dommmages pour la santé par l'explosion de piles/batteries\***

La télécommande contient une batterie fixe qui ne peut pas être retirée. La batterie peut exploser si elle est surchauffée et causer un incendie et d'autres dangers.

- > Utiliser uniquement le câble de chargement livré avec le produit.
- > Si la batterie est endommagée, contacter [help@duravit.com](mailto:help@duravit.com).
- > NE PAS remplacer vous-même la batterie. NE PAS démonter la batterie, la laisser tomber, la comprimer ou la modifier. NE RIEN insérer dans la batterie et NE PAS perforer la batterie.
- > NE PAS utiliser la télécommande à proximité immédiate d'appareils très chauds, par exemple des radiateurs, des micro-ondes, des chaudières ou des fours.
- > NE PAS exposer la télécommande aux rayons directs du soleil.

- > NE PAS jeter la télécommande dans les flammes.
- > NE PAS immerger la télécommande dans l'eau ou d'autres liquides.
- > NE PAS jeter la télécommande/batterie dans les ordures ménagères. Mettre la télécommande/batterie au rebut conformément aux directives spécifiques au pays.

\*Variante Pro uniquement

## **2.8 Consignes concernant l'utilisation de la télécommande avec piles**

### **Danger de mort en cas d'ingestion/risque de brûlure chimique**

Ce produit contient des piles bouton. NE PAS ingérer la pile! Ingérer la pile peut entraîner de graves brûlures internes en tout juste deux heures et causer la mort.

- > NE PAS ingérer la pile, risque de brûlure chimique.
- > Tenir les piles neuves et les piles usagées hors de portée des enfants. Si le compartiment des piles ne se ferme PAS correctement, NE PAS utiliser le produit et le garder hors de portée des enfants.
- > En cas de suspicion qu'une personne a ingéré une pile ou a introduit une pile dans une partie du corps, consulter immédiatement un médecin.

### **Domages pour la santé en raison d'une fuite d'acide**

- > En cas de fuite d'acide, éviter tout contact avec la peau, les yeux et les muqueuses.
- > En cas de contact avec l'acide, rincer abondamment les zones concernées à l'eau claire et consulter immédiatement un médecin.
- > NE PAS exposer les piles à des conditions extrêmes : NE PAS les poser sur des surfaces brûlantes et NE PAS les exposer aux rayons directs du soleil. Le risque de fuite est très élevé dans un tel cas.

> Les piles doivent être éliminées correctement et gardées hors de portée des enfants. Même les piles usagées peuvent causer des blessures.

## **2.9 Légères brûlures**

### **Dommmages pour la santé en raison de légères brûlures**

Une très longue utilisation de la cuvette tandis que le chauffage de la lunette est activée peut entraîner de légères brûlures.

> Désactiver le chauffage de la lunette en cas de très longue utilisation, en particulier chez les personnes limitées dans leurs capacités sensorielles et motrices.

## **2.10 Prévention des dommages matériels**

### **Consignes concernant l'utilisation de la télécommande avec piles**

> Les piles ne doivent PAS être chargées, réactivées par d'autres moyens, démontées ou exposées à une chaleur très élevée (par exemple du feu).

> Les bornes ne doivent PAS être court-circuitées.

> Toujours retirer immédiatement les piles usagées de la télécommande. Celles-ci peuvent couler et ainsi causer des dommages.

> NE PAS insérer de piles neuves avec des piles anciennes dans la télécommande.

> NE PAS combiner différents types de piles.

> Nettoyer la pile et les contacts avant de l'insérer.

> Il faut insérer les piles conformément aux repères en tenant compte de la bonne polarité.

> Retirer les piles si la télécommande n'est PAS utilisée pendant une durée prolongée.

## **Endommagement du produit ou dysfonctionnements en raison d'une utilisation non conforme**

- > NE PAS monter sur le produit ou se mettre debout dessus.
- > NE PAS salir, éclabousser ou boucher intentionnellement la douchette.
- > Pour éviter que le tuyau d'écoulement soit bouché, NE PAS jeter de tampons, serviettes hygiéniques, couches ou papier journal dans la cuvette. Seules les excréments et le papier toilette peuvent être jetés dans les toilettes.
- > Les fissures dans la céramique peuvent entraîner des fuites d'eau. NE PAS frapper violemment contre la céramique.

## **Prévention des dommages sur la lunette et le couvercle**

- > NE PAS s'asseoir, se mettre debout ou s'appuyer sur le couvercle.
- > NE PAS retirer la lunette et le couvercle.
- > NE PAS endommager la surface de la lunette. Si la surface de la lunette est endommagée, contacter [help@duravit.com](mailto:help@duravit.com).
- > Ouvrir et fermer le couvercle au moyen de la télécommande ou de l'application.
- > Ne PAS interrompre manuellement l'ouverture ou la fermeture automatiques du couvercle.
- > S'assurer que l'abattant est abaissé et que l'ouverture et ne bloque pas l'ouverture et la fermeture automatiques du couvercle.
- > NE PAS poser d'objets lourds sur le couvercle.

## **Dommages dus à un nettoyage inadapté**

Des produits, accessoires et appareils de nettoyage inadaptés peuvent endommager et décolorer définitivement la surface.

- > Utiliser uniquement les produits et accessoires de nettoyage recommandés par Duravit.

- > Respecter les consignes d'utilisation du fabricant du produit de nettoyage.
- > Utiliser uniquement des appareils de nettoyage prévus pour le domaine d'utilisation (PAS DE nettoyeurs haute pression ou de nettoyeurs à vapeur).

Des intervalles de nettoyage trop longs peuvent entraîner la formation de salissures tenaces.

- > Nettoyer la surface régulièrement et immédiatement dès que celle-ci est sale.

Les pulvérisations peuvent s'infiltrer dans les plus petites ouvertures et fentes et endommager la surface.

- > Pulvériser le spray de nettoyage sur le chiffon et pas directement sur le produit.

### **Dommages dus à l'eau gelée**

- > NE PAS monter ni utiliser le produit dans des locaux exposés au gel. La température ambiante ne doit pas être inférieure à 4 °C (39 °F).

### **Dommages dus à des causes extérieures**

- > NE PAS placer ou poser de sources de flammes nues, comme des bougies, des cigarettes, etc. sur le produit.
- > NE PAS exposer le produit directement à de l'eau ou aux rayons directs du soleil.

### 3 Vue d'ensemble des produits

#### 3.1 Description de la structure et du fonctionnement

##### 3.1.1 Siège

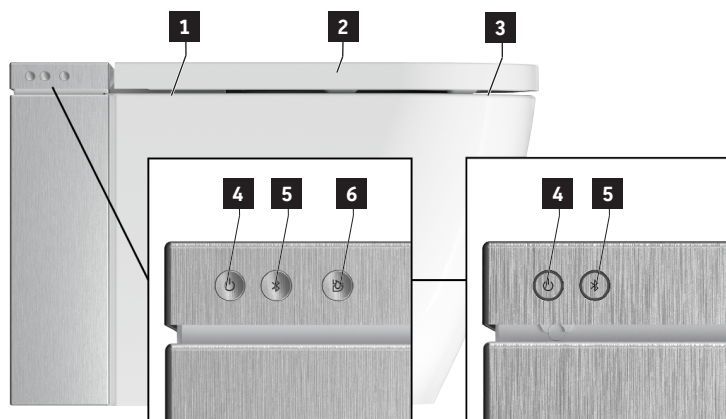

**1** Capteur (ouverture du couvercle sans contact)\*

**2** Capteur de la lunette

**3** Chauffage de la lunette

**4** Bouton marche / voyant d'état (LED)

**5** Bouton Bluetooth / voyant Bluetooth (LED)

**6** Grande chasse

\*Variante Pro / variante Plus uniquement

### 3.1.2 Voyant LED du siège

#### Bouton marche

LED	Fonction
Rouge	Mode veille
Vert	Activé
Orange	Mode économie d'énergie
Clignotement orange	Un détartrage est nécessaire > Détartrer le produit. > Appuyer une fois sur le bouton marche pour arrêter le clignotement.
Clignotant	Dysfonctionnement > Éteindre le produit. > Couper l'alimentation électrique. > Fermer le robinet d'arrêt afin de couper l'arrivée d'eau. > Contacter <a href="mailto:help@duravit.com">help@duravit.com</a> .
Clignotement en violet	La lumière UV-C est activée.*

\*Variante Pro uniquement

#### Bouton Bluetooth

LED	Fonction
Bleu	La fonction Bluetooth est disponible ou connectée.
Éteint	La fonction Bluetooth n'est pas disponible.
Clignotant	L'appareil est en mode de couplage.
Clignotement en violet	La lumière UV-C est activée.*

\*Variante Pro uniquement

### 3.1.3 Zone de fonctionnement Pro

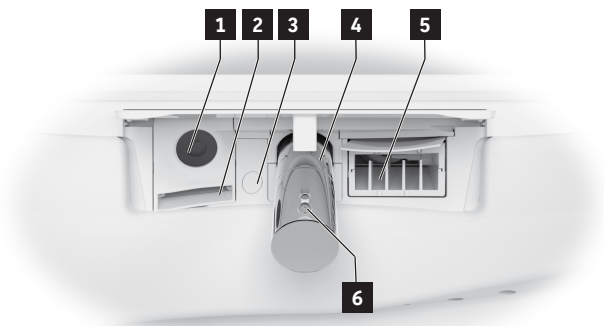

**1** Lumière UV-C

**2** Aspiration d'odeurs

**3** Veilleuse de nuit

**4** Douchette

**5** Séchoir à air chaud

**6** Buse de douche

### 3.1.4 Plage de fonctionnement Plus

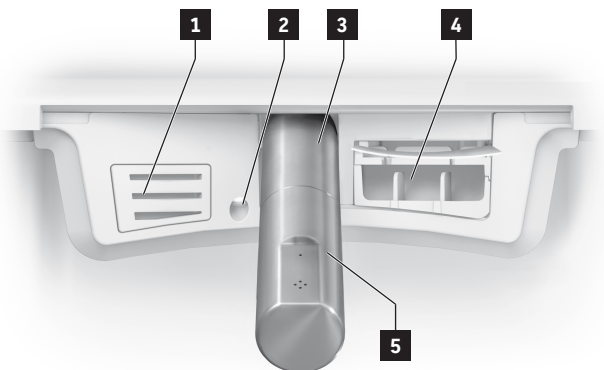

**1** Aspiration d'odeurs

**2** Veilleuse de nuit

**3** Douchette

**4** Séchoir à air chaud

**5** Buse de douche

### 3.1.5 Plage de fonctionnement Lite

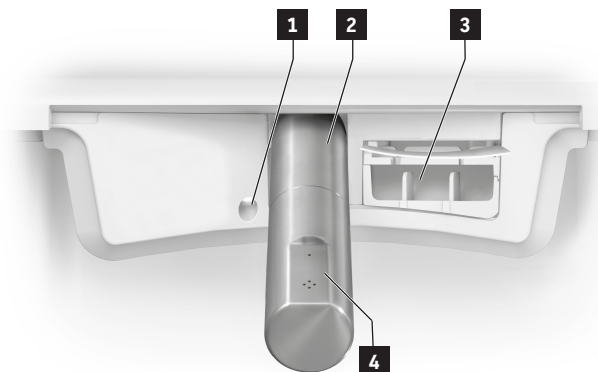

**1** Veilleuse de nuit

**2** Douchette

**3** Séchoir à air chaud

**4** Buse de douche

### 3.1.6 Côté droit du produit



**1** Interrupteur principal

### 3.1.7 Côté gauche du produit



**1** Connexion de détartrage

**2** Robinet d'arrêt :  
| ouvert  
— fermé

**3** Filtre d'eau

**4** Cache de droite

### 3.2 Paramètres par défaut

Fonction	Plage de réglage	Paramètre par défaut
Grande chasse	–	~ 4,4 l par chasse (~ 1,2 gal par chasse)
Petite chasse	–	~ 3,1 l par chasse (~ 0,8 gal par chasse)
Prérinçage	Marche/arrêt	Marche
Chasse automatique	Marche/arrêt	Marche
Ouverture/fermeture du couvercle sans contact*	Marche/arrêt	Arrêt
Capteur d'ouverture/fermeture automatiques du couvercle***	Proche/moyen/éloigné	Moyen
Douche oscillatoire	Marche/arrêt	Marche
Température du séchoir à air chaud	Arrêt/basse/moyenne/haute	Moyenne

<b>Fonction</b>	<b>Plage de réglage</b>	<b>Paramètre par défaut</b>
Intensité du séchoir à air chaud**	Basse/élevée	Élevée
Position de la douchette	1, 2, 3, 4, 5	3
Puissance du jet d'eau	Basse/moyenne/élevée	Moyenne
Température de l'eau	Arrêt/basse/moyenne/ haute	Moyenne
Chauffage de la lunette	Marche/arrêt	Marche
Température de la lunette	Basse/moyenne/élevée	Moyenne
Aspiration d'odeurs automatique*	Marche/arrêt	Arrêt
Durée de marche par inertie de l'aspiration d'odeurs*	1 min / 3 min	1 min
Hygiène UV**	Marche/arrêt	Arrêt
Mode économie d'énergie	Marche/arrêt	Arrêt
Veilleuse de nuit	Arrêt/auto/marche	Auto
Tonalité de confirmation	Marche/arrêt	Marche

\*Variante Pro / variante Plus uniquement

\*\*Variante Pro uniquement

## 4 Première mise en service

### 4.1 Activation de la télécommande

#### 4.1.1 Télécommande avec batterie

##### MISE EN GARDE

##### **Dommages pour la santé par l'explosion de piles\***

- > Les paramètres de la télécommande correspondent : 5VDC 150 mA.
- > Le courant de sortie du set de raccordement NE DOIT PAS être supérieur à 2 A.
- > Utiliser uniquement le câble de chargement livré avec le produit.
- > Recharger complètement et régulièrement la télécommande.
- > Débrancher le set de raccordement de la prise dès que le cycle de chargement est terminé (LED éteinte).

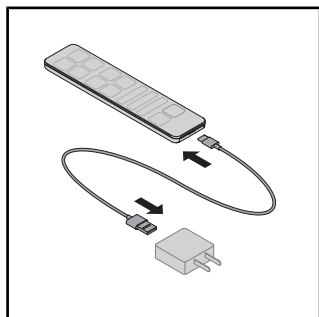

- > Connecter le câble de chargement avec le set de raccordement et la télécommande.

- > La LED sur la télécommande indique le mode de chargement (LED rouge).

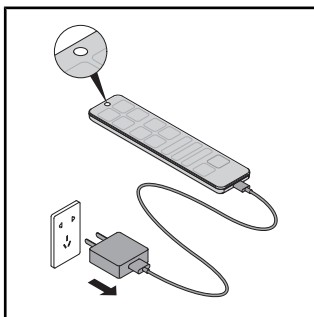

- > Débrancher le set de raccordement de la prise dès que le cycle de chargement est terminé (LED éteinte).

## 4.1.2 Télécommande à piles

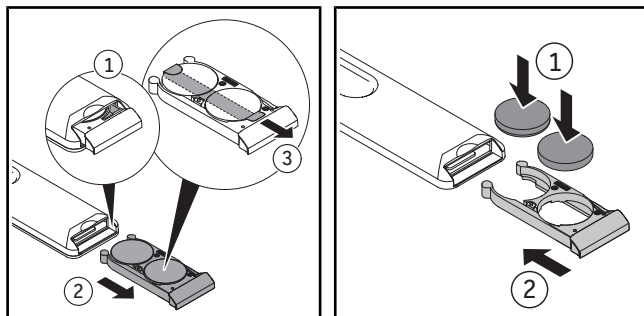

- > Sortir le compartiment à piles.
- > Pousser le levier afin d'ouvrir complètement le compartiment à piles.
- > Retirer le film de protection.
- > Insérer les piles (CR2450).
- > Fermer le compartiment à piles.

## 4.2 Activation du produit



### MISE EN GARDE

#### Risques pour la santé dus à de l'eau polluée, contaminée ou stagnante

L'utilisation d'une eau polluée, contaminée ou stagnante pour les fonctions de douche présente des risques pour la santé.

- > Si le produit n'a PAS été utilisé pendant deux semaines ou plus, activer l'autonettoyage supplémentaire.

Le produit doit être complètement installé et être branché sur l'alimentation électrique principale et l'arrivée d'eau conformément à la notice de montage.

- > S'assurer que le robinet d'arrêt est ouvert.
- > Mettre le produit en marche à l'aide du bouton marche.

La LED est allumée en vert. Le cas échéant, une procédure d'initialisation est effectuée, ce qui peut prendre plusieurs minutes.

### 4.3 Téléchargement de l'application



- > Rechercher « SensoWash » dans le Play Store (Android) ou l'App Store (iOS).
- > Télécharger l'application.
- > Le cas échéant, autoriser l'accès aux services de localisation (GPS).

### 4.4 Connexion de l'application

Le produit se connecte à l'application via Bluetooth. Le produit et la fonction Bluetooth doivent être activés afin qu'une connexion puisse être établie.

- > Activer l'application sur le périphérique mobile.
- > Suivre pas à pas les instructions dans l'application.

L'application envoie une confirmation lorsque la connexion est établie.

## 4.5 Couplage de la télécommande avec le WC douche

Activer le mode de couplage avec la télécommande lorsque la LED en haut de la télécommande clignote en rouge.

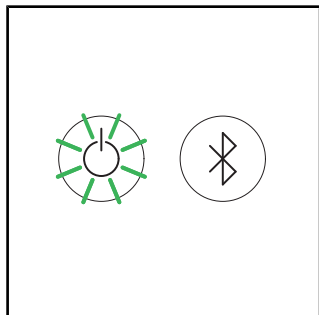

> S'assurer que le produit est activé (le bouton marche est allumé en vert).

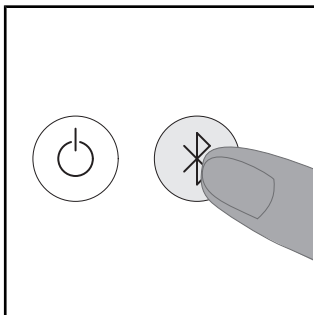

> Appuyer sur le bouton Bluetooth sur le produit jusqu'à ce que la LED clignote en bleu.

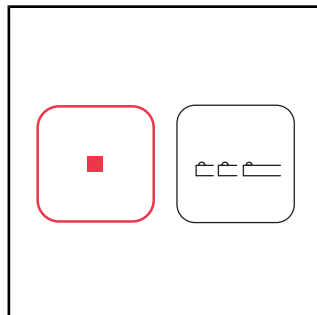

> Appuyer sur la touche Stop de la télécommande et la maintenir enfoncée.

> Appuyer d'abord sur la flèche gauche de la touche Position de la douche, puis sur la flèche droite.

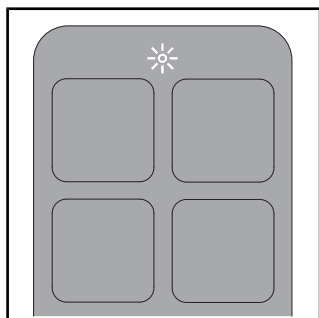















> La LED en haut de la télécommande est allumée en blanc pendant plusieurs secondes tandis que la connexion est établie.

## 5 Commande

### 5.1 Télécommande/application

Le produit peut être piloté à l'aide d'une télécommande (fonctions de base) et/ou via l'application (fonctions avancées). Certains réglages peuvent uniquement être effectués via l'application. Les fonctions sont configurées conformément aux paramètres par défaut.

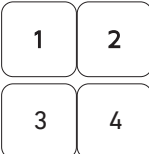
Symbole	Nom
	Menu
	Ajouter ou supprimer le produit.
	Activation de la <b>grande chasse</b> .
	Activation de la <b>petite chasse</b> . La fonction est automatiquement activée lorsqu'un utilisateur est assis sur la cuvette pendant moins d'une minute. La fonction est automatiquement activée lorsque le capteur sensible intégré ne peut plus détecter de jet d'urine pendant 8 secondes ou plus.
	Ouverture/fermeture du <b>couvercle</b> .
	Activation de la <b>douche rectale</b> . Si la fonction n'est pas désactivée, elle s'arrête automatiquement au bout de 2 minutes.
	Activation de la <b>douche féminine</b> . Si la fonction n'est pas désactivée, elle s'arrête automatiquement au bout de 2 minutes.
	Active (bref signal sonore) / désactive (long signal sonore) le <b>chauffage de la lunette</b> .
	Activation du <b>séchoir à air chaud</b> . La fonction Température dispose des niveaux arrêt/basse/moyenne/élevée. La fonction Niveau dispose des niveaux bas/moyen/haut.**

Symbole	Nom
	Si la fonction n'est pas désactivée, elle s'arrête automatiquement au bout de 5 minutes. [▶Appli] Accueil - Séchoir à air chaud
	Réglage de la <b>température de l'eau</b> . La fonction dispose des niveaux arrêt/bas/moyen/haut. Les réglages s'affichent sur la télécommande (LED) et dans l'application. [▶Appli] Accueil – Douche rectale/douche féminine
	Réglage de la <b>puissance du jet d'eau</b> . La fonction dispose des niveaux bas/moyen/haut. Les réglages s'affichent sur la télécommande (LED) et dans l'application. [▶Appli] Accueil – Douche rectale/douche féminine
	Réglage de la <b>position de la douchette</b> . La fonction dispose des niveaux 1, 2, 3, 4 et 5. Les réglages s'affichent sur la télécommande (LED) et dans l'application. [▶Appli] Accueil – Douche rectale/douche féminine
	Activation de l' <b>aspiration d'odeurs</b> .* Si la fonction n'est pas désactivée, elle s'arrête automatiquement au bout d'une minute.
	Activation du <b>profil de l'utilisateur</b> (uniquement télécommande).
	Active le <b>profil de l'utilisateur</b> (uniquement télécommande).**
	<b>Arrêt</b> de la fonction en cours.

\*Variante Pro / variante Plus uniquement

\*\*Variante Pro uniquement

**CONSEIL** Le siège est équipé d'un capteur. Les fonctions douche et séchoir peuvent uniquement être activées si un utilisateur est assis sur la cuvette.

## 5.2 Fonctionnement des capteurs de proximité

### INFO UTILE

#### Dommages au niveau du siège

L'interruption de la fonction en cours pour l'ouverture et la fermeture mécaniques du couvercle peut entraîner des dommages sur le produit.

> NE PAS interrompre manuellement l'ouverture et la fermeture mécaniques du couvercle.

Il est possible d'ouvrir et de fermer le couvercle au moyen de la télécommande ou de l'application. Le produit dispose en plus de capteurs de proximité.

#### 5.2.1 Ouverture et fermeture automatiques du couvercle\*

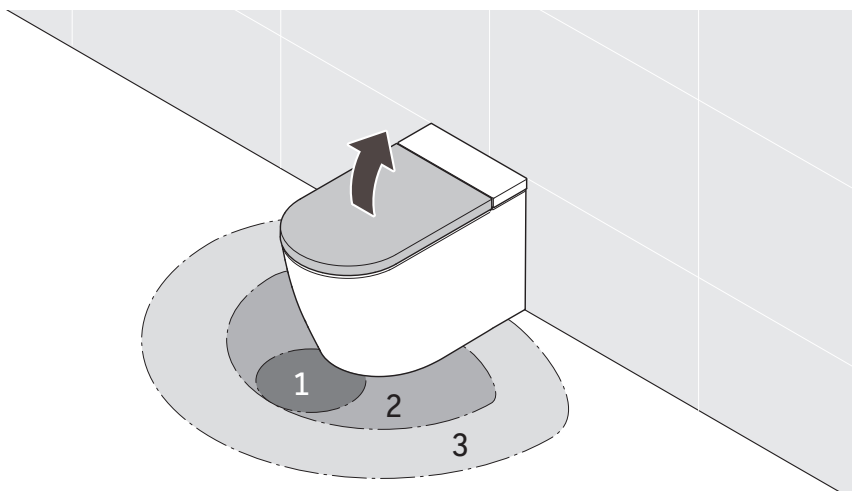

La portée du capteur de proximité peut être réglée via l'application [►Appli] Accueil – Réglages – Couvercle

- Réglage proche : Le couvercle ne s'ouvre que lorsque l'utilisateur s'arrête directement devant la cuvette. Convient aux petits espaces.
- Réglage moyen/éloigné : Le couvercle s'ouvre et se ferme sans contact dès qu'un utilisateur s'approche ou s'éloigne.

\*Variante Pro / variante Plus uniquement

### 5.3 Définition du profil de l'utilisateur à l'aide de la télécommande

Il est possible d'enregistrer les préférences personnelles dans différents profils d'utilisateurs.

- > Activer la douche rectale/douche féminine.
- > Régler la position de la douchette, la puissance du jet d'eau et la température de l'eau pendant que la fonction est en cours.

Les LED de la télécommande indiquent le réglage respectif.

- > Appuyer pendant 3 secondes sur le profil utilisateur, afin d'enregistrer le profil.

CONSEIL Le siège est équipé d'un capteur. Les fonctions douche et séchoir peuvent uniquement être activées si un utilisateur est assis sur la cuvette.

### 5.4 Efficacité de l'énergie et de l'eau

Pour minimiser la consommation de ressources naturelles, le produit est équipé d'une résistance de chauffage et d'une fonction d'arrêt automatique pour toutes les fonctions de douche et de séchage. Pour économiser de l'énergie au quotidien, il est possible d'ajuster les paramètres suivants :

#### 5.4.1 Mode économie d'énergie (chauffage de la lunette)

Désactive le chauffage de la lunette pendant une durée définie, par exemple pendant la journée, pendant le travail. Ensuite, le chauffage de la lunette est à nouveau activé.

- > Activer le mode d'économie d'énergie via l'application. [▶Appli] Menu – Réglages – Lunette

#### 5.4.2 Mode vacances

Si le produit n'est pas utilisé pendant deux semaines ou plus, il doit être vidé et désactivé.

- > Fermer le robinet d'arrêt afin de couper l'arrivée d'eau.
- > Activer le mode vacances via l'application. [▶Appli] Menu – Entretien – Mode vacances

Le réservoir d'eau est vidé. L'application envoie une confirmation lorsque le processus est terminé.

- > Couper l'alimentation électrique.
- > Retirer les piles de la télécommande.

## 6 Nettoyage et entretien

### 6.1 Sécurité



#### **AVERTISSEMENT**

##### **Danger de mort par électrocution**

Les composants électriques du produit se trouvent dans le siège.

- > Éteindre le produit avant le nettoyage via l'interrupteur principal.
- > NE PAS verser d'eau sur le siège.
- > NE PAS laisser l'eau pénétrer dans le siège.



#### **MISE EN GARDE**

##### **Risques pour la santé dus à la lumière ultraviolette (UV-C)\***

Le produit contient une source de lumière UV-C qui désinfecte la céramique. La lumière UV-C est uniquement activée lorsque la lunette et le couvercle sont fermés. Un regard dans une source de lumière UV-C et le contact avec cette dernière pendant que la fonction est active peuvent causer des lésions au niveau de l'œil et des irritations cutanées.

- > Si la lumière UV-C est activée quand la lunette et le couvercle sont ouverts (le voyant d'état (LED) et le voyant Bluetooth (LED) clignotent en violet), fermer immédiatement la lunette et le couvercle et contacter l'assistance téléphonique Duravit.
- > NE PAS regarder directement dans la source de lumière UV-C.
- > NE PAS toucher la source de lumière UV-C.

\*Variante pro uniquement

### 6.2 Recommandations de nettoyage

#### 6.2.1 Nettoyage

- > Nettoyer la surface à l'aide d'un chiffon humide.
- > Éliminer les salissures plus tenaces à l'aide du produit de nettoyage recommandé. Pour cela, appliquer toujours le produit de nettoyage sur le chiffon.
- > Utiliser une balayette de WC pour le nettoyage de la cuvette.
- > Rincer à l'eau claire afin d'enlever tous les résidus du produit de nettoyage.
- > Sécher la surface.

## 6.2.2 Produits de nettoyage recommandés

Composants	Produit de nettoyage	Accessoires de nettoyage
Lunette et couvercle	Produit de nettoyage neutre (pH 6 – 8) (détergent neutre, par exemple)	Chiffon de nettoyage en coton
Couvercle	Produit de nettoyage neutre (pH 6 – 8) (détergent neutre, par exemple)	Chiffon de nettoyage en coton
Douchette/buse de douche	Produit de nettoyage neutre (pH 6 – 8) (détergent neutre, par exemple)	– Chiffon de nettoyage en fibres synthétiques – Éponge abrasive
Céramique Nettoyage quotidien	Produit de nettoyage neutre (pH 6 – 8) (détergent neutre, par exemple)	– Chiffon de nettoyage en fibres synthétiques – Balayette de WC
Céramique Calcaire	Produit de nettoyage acide (pH < 6) (détergent au citron, par exemple)	– Chiffon de nettoyage en fibres synthétiques – Balayette de WC
Source de lumière UV-C*	Eau	Chiffon de nettoyage en coton
Télécommande	Eau	Chiffon de nettoyage en coton

\*Variante Pro uniquement

## 6.3 Autonettoyage de la douchette et de la buse de douche

La douchette rentrée est automatiquement nettoyée avant et après chaque lavage.

> Si le produit n'a PAS été utilisé pendant deux semaines ou plus, activer l'autonettoyage supplémentaire via l'application. [▶Appli] Menu – Entretien – Autonettoyage

## 6.4 Mode de nettoyage manuel pour la douchette et la buse de douche

Le nettoyage manuel est possible uniquement si le capteur de la lunette n'est pas activé.

> Activer le mode de nettoyage manuel via l'application afin de sortir la douchette pour le nettoyage manuel. [▶Appli] Menu – Entretien– Nettoyage manuel

CONSEIL La fonction peut uniquement être activée si personne n'est assis sur la L cuvette/si le capteur de la lunette n'est pas activé.

## 6.5 Nettoyage du filtre d'eau

### INFO UTILE

#### Dommages du produit et dommages matériels dus à un nettoyage ou un montage incorrects

Un nettoyage et un remontage incorrects du filtre d'eau peuvent entraîner une fuite d'eau.

- > NE PAS utiliser de produits de nettoyage.
- > Retirer et remettre en place le filtre d'eau avec précaution.
- > NE PAS utiliser d'outils afin de retirer et de mettre en place le filtre d'eau.
- > Ne pas déformer les joints toriques. S'assurer que les joints toriques sont placés correctement afin de mettre en place le filtre d'eau.

Nettoyer régulièrement le filtre d'eau et immédiatement quand le débit d'eau diminue. Les instructions pour le nettoyage du filtre d'eau figurent sur le produit.

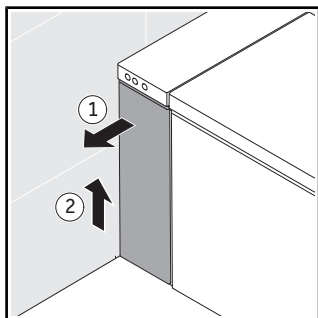

> Retirer le cache de gauche.

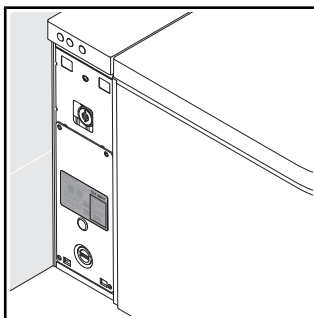

> Suivre les instructions figurant à côté du filtre d'eau.

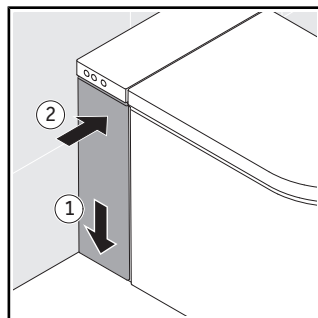

> Mettre le cache en place.

## 6.6 Nettoyer le filtre à impuretés de l'aspiration d'odeurs\*

Le filtre à impuretés protège l'aspiration d'odeurs des impuretés. Nettoyer le filtre à impuretés régulièrement.

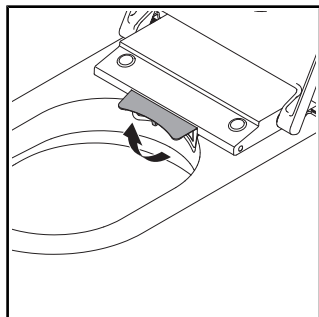

> Relever le cache.

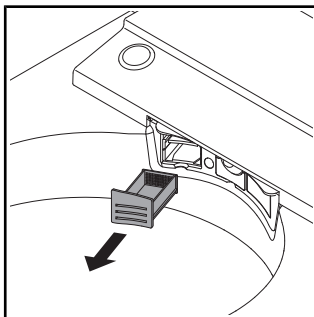

> Retirer le filtre à impuretés.

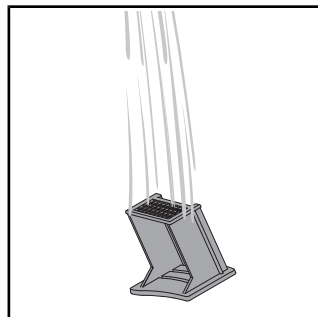

> Nettoyer le filtre à impuretés sous l'eau courante.

\*Variante Plus uniquement

## 6.7 Détartrage

### INFO UTILE

#### Fonctionnement limité ou endommagement du produit dû à l'entartrage

Dans les régions où l'eau est dure, du calcaire peut se déposer. Le calcaire peut diminuer la performance du produit.

- > Vérifier la qualité de l'eau de la région. En cas de dureté de l'eau  $\geq 14$  °dH (2,5 mmol/l), Duravit recommande l'installation d'un adoucisseur d'eau.
- > Détartrer régulièrement le produit. L'application envoie un rappel automatique.
- > Configurer les paramètres de détartrage en fonction de la dureté de l'eau dans la région.  
[▶Appli] Menu – Entretien – Détartrage

- > Utiliser uniquement des détartrants d'origine de Duravit ou autorisés par Duravit.
- > Sur la page [www.duravit.us](http://www.duravit.us), entrer « détartrage » dans le champ de recherche et en fonction du modèle, choisir une pastille ou une cartouche anticalcaire.

Dureté de l'eau	Cycle de détartrage
Douce : < 8,4 °dH (1,5 mmol/l)	Tous les six mois
Moyenne : 8,4 – 14 °dH (1,5 – 2,5 mmol/l)	Tous les six mois
Dure : > 14 °dH (2,5 mmol/l)	Tous les trois mois

Le procédé de détartrage peut être activé via l'application.

> Suivre les instructions dans l'application.

Le procédé de détartrage peut être activé via la télécommande.

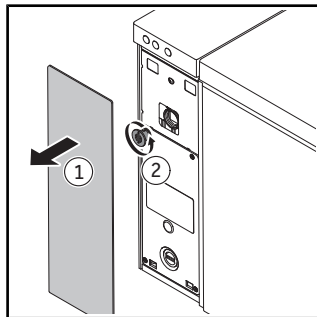

> Désactiver la fonction Ouverture/fermeture du couvercle sans contact avant le détartrage.

> Retirer le cache.

> Dévisser le bouchon de fermeture.

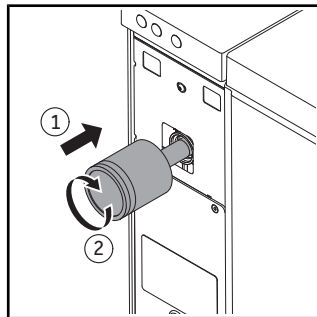

> Insérer la cartouche dans l'ouverture.

> Tourner la cartouche dans le sens horaire jusqu'à ce qu'elle s'enclenche.

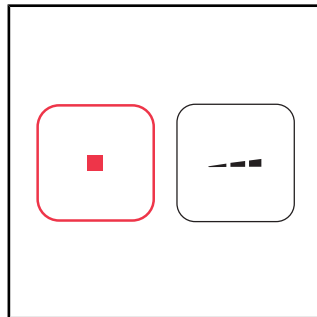

> Appuyer sur la touche Stop et la maintenir enfoncée.

> Appuyer sur la touche Puissance du jet d'eau - sur la télécommande jusqu'à ce qu'un signal sonore retentisse.

> Relâcher les touches.

> Un signal sonore retentit. Le mode de détartrage est activé.

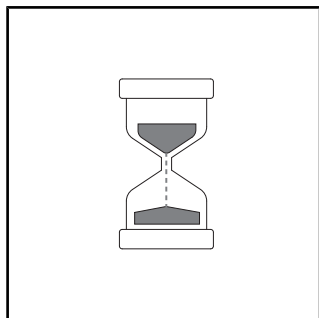

> Le cycle de détartrage démarre. Le cycle de détartrage dure environ une demi-heure. Pendant ce temps, le produit ne peut pas être utilisé.

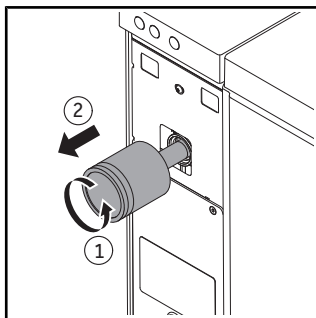

> Dévisser la cartouche en la tournant dans le sens anti-horaire.  
> Retirer la cartouche.  
> Tenir compte des instructions d'élimination du fabricant.

## 7 Aide en cas de problème

### 7.1 Généralités

Procédure en cas de dysfonctionnement :

- > Éteindre le produit et le remettre en marche.
- > Suivre les instructions ci-après.
- > Si le produit ne fonctionne toujours pas correctement, contacter [help@duravit.com](mailto:help@duravit.com).
- > Garder la référence de l'article à disposition. Cette référence se trouve dans les caractéristiques techniques, à la fin de la notice d'utilisation, sur l'étiquette de l'emballage, sur l'étiquette du produit et dans l'application.  
[►Appli] Menu – Guide pour l'appareil – Gestion des appareils – Informations relatives à l'appareil

### 7.2 Dépannage

Problème	Cause possible	Solution
<b>Voyant LED (siège)</b>		
Le voyant LED clignote (rouge, vert) ou un signal sonore retentit.	Dysfonctionnement	<ul style="list-style-type: none"><li>&gt; Éteindre le produit.</li><li>&gt; Couper l'alimentation électrique.</li><li>&gt; Fermer le robinet d'arrêt afin de couper l'arrivée d'eau.</li><li>&gt; Contacter <a href="mailto:help@duravit.com">help@duravit.com</a>.</li></ul>
Le voyant LED clignote en orange.	Un détartrage est nécessaire.	<ul style="list-style-type: none"><li>&gt; Détartrer le produit.</li><li>&gt; Appuyer une fois sur le bouton marche pour arrêter le clignotement.</li></ul>
<b>Problèmes généraux</b>		
Le produit ne fonctionne pas.	Le produit est éteint (voyant LED éteint).	> Mettre le produit en marche ou le brancher.
	Le produit est en mode veille (le voyant LED est allumé en rouge).	> Activer le produit.

<b>Problème</b>	<b>Cause possible</b>	<b>Solution</b>
De l'eau s'écoule.	Fuite	<ul style="list-style-type: none"> <li>&gt; Éteindre le produit.</li> <li>&gt; Couper l'alimentation électrique.</li> <li>&gt; Fermer le robinet d'arrêt afin de couper l'arrivée d'eau.</li> <li>&gt; Contacter help@duravit.com.</li> </ul>
<b>Télécommande</b>		
La télécommande ne réagit pas.	Les piles sont presque à plat (le voyant LED clignote en blanc).	> Changer les piles ou recharger la télécommande.
	La télécommande n'est pas connectée au produit (le voyant LED en haut sur la télécommande clignote en rouge).	> Activer le mode de couplage pour la télécommande.
	Il n'y a pas de piles.***	> Insérer les piles.
	La télécommande est défectueuse.	> Contacter help@duravit.com.
<b>Fonctions de douche</b>		
Le passage de la douche rectale à la douche féminine dure longtemps.	La douchette est rentrée entre chaque fonction. Le passage dure environ 12 secondes.	État normal
La puissance du jet d'eau est trop faible.	La puissance du jet d'eau est réglée sur « basse ».	<ul style="list-style-type: none"> <li>&gt; Augmenter la puissance du jet d'eau.</li> <li>[▶Appli] Accueil – Douche rectale/douche féminine</li> </ul>
	La conduite d'eau est pliée ou coincée.	> Contacter help@duravit.com.
La puissance du jet d'eau est instable.	Le filtre d'eau est bouché.	> Nettoyer le filtre d'eau.

<b>Problème</b>	<b>Cause possible</b>	<b>Solution</b>
La température de l'eau est trop élevée/basse.	La température est mal réglée.	> Régler la température. [▶Appli] Accueil – Douche rectale/douche féminine
La douche rectale/douche féminine s'arrête automatiquement.	La fonction s'arrête automatiquement au bout de deux minutes.	État normal
	Le capteur de la lunette a perdu le contact.	> S'asseoir à nouveau. > Activer la fonction.
La douche rectale/douche féminine ne fonctionne pas.	La buse de douche est bouchée.	> Nettoyer la buse de douche. [▶Appli] Accueil – Douche rectale/douche féminine
	Le capteur de la lunette a perdu le contact.	> S'asseoir à nouveau. > Activer la fonction.
<b>Fonctions de rinçage</b>		
La chasse automatique ne fonctionne pas.	La fonction est activée uniquement lorsqu'un utilisateur est assis pendant 6 secondes ou plus sur le produit.	État normal
	Le capteur de la lunette a perdu le contact.	> Nettoyer la surface. S'asseoir à nouveau.
	La fonction est défectueuse.	> Contacter help@duravit.com.

Problème	Cause possible	Solution
Le produit ne rince pas.	La durée entre deux chasses est trop courte, env. 25 secondes sont nécessaires jusqu'à ce que le réservoir d'eau soit à nouveau rempli.	État normal
	Le robinet d'arrêt est fermé.	> Ouvrir le robinet d'arrêt.
	Dysfonctionnement au niveau de l'alimentation électrique ou de l'arrivée d'eau.	> Rincer le produit à l'aide d'un seau d'eau (8 l (2,1 gal)). > Contacter <a href="mailto:help@duravit.com">help@duravit.com</a> .
<b>Chauffage de la lunette</b>		
Le chauffage de la lunette ne fonctionne pas.	La fonction est désactivée.	> Activer la fonction. [▶Appli] Réglages – Lunette
La température de la lunette est trop élevée/basse.	La température est mal réglée.	> Régler la température. [▶Appli] Réglages – Lunette
La température de la lunette est trop basse.	Le produit est en mode économie d'énergie (le voyant LED est allumé en orange).	> Désactiver le mode économie d'énergie. [▶Appli] Réglages – Lunette
	Le produit active automatiquement le mode économie d'énergie lorsque toutes les fonctions sont inactives pendant plus de 48 heures.	> Choisir n'importe quelle fonction afin de réactiver le produit.

<b>Problème</b>	<b>Cause possible</b>	<b>Solution</b>
<b>Séchoir à air chaud</b>		
La température du séchoir à air chaud est trop élevée/basse.	La température est mal réglée.	> Régler la température. [▶Appli] Accueil - Séchoir à air chaud
Le niveau du séchoir à air chaud est trop élevé/bas.**	Le niveau est mal réglé.	> Régler le niveau. [▶Appli] Accueil - Séchoir à air chaud
Le séchoir à air chaud s'arrête automatiquement.	La fonction s'arrête automatiquement au bout de 5 minutes.	État normal
	Le capteur de la lunette a perdu le contact.	> S'asseoir à nouveau. > Activer la fonction.
<b>Veilleuse de nuit</b>		
La veilleuse de nuit ne fonctionne pas.	La fonction est désactivée.	> Activer la veilleuse de nuit ou le mode automatique. [▶Appli] Réglages – Son et lumière
	Le mode automatique est activé. La fonction désactive automatiquement la veilleuse de nuit lorsque la lumière ambiante est claire.	État normal
La veilleuse de nuit fonctionne en permanence.	La fonction est activée.	> Désactiver la veilleuse de nuit ou activer le mode automatique. [▶Appli] Réglages – Son et lumière
	Le mode automatique est activé. La fonction active automatiquement la veilleuse de nuit	État normal

Problème	Cause possible	Solution
	lorsque la lumière ambiante est trop sombre.	
<b>Nettoyage manuel</b>		
La douchette rentre automatiquement.	La fonction s'arrête automatiquement au bout de deux minutes.	> Activer la fonction. [▶Appli] Entretien – Nettoyage manuel
<b>Autonettoyage automatique</b>		
De l'eau coule de la douchette rentrée.	La douchette rentrée est automatiquement nettoyée avant et après chaque lavage.	État normal
<b>Aspiration d'odeurs*</b>		
L'aspiration d'odeurs ne fonctionne pas.	La fonction est désactivée.	> Activer la fonction.
	La fonction est défectueuse.	> Contacter help@duravit.com.
L'aspiration d'odeurs démarre automatiquement.	La fonction est activée.	État normal
L'aspiration d'odeurs s'arrête automatiquement.	L'aspiration d'odeurs s'arrête automatiquement pendant que les fonctions de douche ou le séchoir à air chaud sont activés.	État normal
L'aspiration d'odeurs démarre pendant que les fonctions de douche ou le séchoir à air chaud sont activés.	La fonction est défectueuse.	> Contacter help@duravit.com.

Problème	Cause possible	Solution
L'aspiration des odeurs ne s'arrête pas directement quand la personne a quitté les toilettes.	La marche par inertie est activée.	Désactiver la fonction.

Problème	Cause possible	Solution
<b>Couvercle</b>		
Le couvercle ne s'ouvre pas automatiquement.	Le produit n'a pas détecté l'utilisateur qui s'est approché.	> S'approcher à nouveau du produit (distance environ 1 mètre (1,1 yd)).
	La fonction est défectueuse.	> Contacter help@duravit.com.
	La fonction n'est pas activée.	> Activer la fonction. [▶Appli] Réglages – Couvercle
Le couvercle ne se referme pas directement.	Lorsque l'utilisateur s'est éloigné, le couvercle se referme automatiquement au bout de 90 secondes.	État normal
<b>Appli</b>		
L'application ne fonctionne pas.	L'application et le produit ne sont pas connectés.	> Connecter le produit à l'application. > S'assurer que la connexion a réussi.
<b>Lumière UV-C**</b>		
La lumière UV-C ne fonctionne pas.	La fonction est désactivée.	> Activer la fonction. [▶Appli] Paramètres – Lumière UV-C
	Le produit désactive automatiquement la lumière UV-C lorsque le couvercle est ouvert.	> Garder le couvercle fermé tant que la fonction est en cours (les voyants LED clignotent en violet).

\*Variante Pro / variante Plus uniquement

\*\*Variante Pro uniquement

\*\*\*Variante Plus / variante Lite uniquement

## 8 Élimination

### 8.1 Emballage

Les enfants ne sont pas autorisés à jouer avec les sachets en plastique ou le matériel d'emballage en raison du risque de blessure, voire d'étouffement. Conserver de tels matériaux dans un endroit sûr ou les éliminer dans le respect de l'environnement. Dans la mesure du possible, conserver l'emballage jusqu'à la fin de la période de garantie.

### 8.2 DEEE



■ Le symbole représentant une poubelle barrée indique une élimination séparée des appareils électriques et électroniques usagés (DEEE). Les appareils électriques et électroniques usagés peuvent contenir des substances dangereuses. Ne pas jeter cet appareil avec les ordures ménagères. Il doit être apporté dans un point de collecte spécial pour le recyclage d'appareils électriques et électroniques (DEEE). De cette façon, vous contribuez à la préservation des ressources et à la protection de l'environnement. Vous obtiendrez de plus amples informations auprès de votre fournisseur ou des autorités compétentes. Les piles usagées doivent être éliminées correctement. Pour cela, des conteneurs identifiés à cet effet sont à votre disposition dans les magasins vendant des piles et dans les points de collecte municipaux.

## 9 Caractéristiques techniques

<b>Généralités</b>	
Référence d'article	#620002001401300 #620002011401300 #620000011401320 #620000011401310 #620000011401326
Poids net	48 kg (106 lb)
Dimensions	683 x 366 x 440 mm (27 x 14 1/2 x 17 1/2")
Tension nominale	100 – 120 V
Fréquence	60 Hz
Puissance nominale	1080 W
Pression de l'eau d'entrée	0,07 – 0,50 MPa / 0,7 – 5,0 bar (10 – 72 psi)
Degré de protection	IPX4 Protection contre les projections d'eau de tous les côtés

<b>Puissance de chauffage</b>	
Résistance de chauffage	1600 W
Chauffage de la lunette	50 W
Séchoir à air chaud	
#620000	280 W
#620002/#600003	380 W

<b>Plage de température</b>	
Température de fonctionnement	4 – 40 °C (39 – 104 °F)
Température de l'eau	33 – 41 °C (91 – 106 °F)
Température de la lunette	30 – 40 °C (86 – 104 °F)
Température du séchoir à air chaud	35 – 55 °C (95 – 131 °F)

<b>Consommation d'eau</b>	
Mode douche	0,35 – 0,7 l/min (0,09 – 0,18 gal/min)
Grande chasse	~ 4,4 l par chasse (~ 1,2 gal par chasse)
Petite chasse	~ 3,1 l par chasse (~ 0,8 gal par chasse)
Prérinçage	~ 1,1 l par chasse (~ 0,2 gal par chasse)

<b>Micro-ondes</b>	
Capteur d'ouverture et de fermeture automatiques du couvercle	Bandes de fréquences de fonctionnement des micro-ondes : 24050 – 24250 MHz (24,05 – 24,25 GHz) Puissance d'émission max. : < 16 mW.

<b>BLE (Bluetooth Low Energy)</b>	
Niveau de puissance max.	< 10 dBm
Fréquence de fonctionnement	Bluetooth 2400 – 2483,5 MHz (2,400 – 2,4835 GHz)

### **Déclaration de conformité FCC**

Cet appareil est conforme à la partie 15 de la réglementation de la FCC. Le fonctionnement dépend des deux conditions suivantes :

1. Cet appareil ne doit pas causer d'interférences nuisibles.
2. Cet appareil doit tolérer toutes les interférences, y compris celles pouvant occasionner un fonctionnement indésirable.

### **! AVERTISSEMENT**

En cas de changements ou de modifications qui n'ont pas été expressément approuvées par la partie responsable de la conformité, l'utilisateur perd éventuellement le droit d'utiliser l'appareil.

Cet appareil a été testé et est conforme aux exigences relatives à un appareil numérique de la classe B selon la partie 15 de la réglementation de la FCC. Ces valeurs limites offrent une protection appropriée contre les interférences nuisibles quand l'appareil est utilisé dans des zones résidentielles. Cet appareil produit, utilise et éventuellement émet une énergie haute fréquence. Si l'appareil n'est pas installé et utilisé correctement, il peut provoquer des perturbations au niveau des communications radio. Toutefois, aucune garantie n'est donnée quant à l'absence d'interférences nuisibles dans une installation particulière.

L'arrêt et la remise en marche de l'appareil permettent de déterminer s'il perturbe la réception de la radio ou de la télévision. Dans un tel cas, l'utilisateur est encouragé à essayer d'éliminer les interférences à l'aide d'une ou de plusieurs des mesures suivantes :

- > Réorienter l'antenne de réception ou modifier son emplacement.
- > Augmenter la distance entre l'appareil et le récepteur.
- > Raccorder l'appareil à un autre circuit électrique que le récepteur.
- > Demander de l'aide au fournisseur ou à un technicien radio/télévision expérimenté.

### **Déclaration de conformité d'Industrie Canada (IC)**

Cet appareil est conforme aux standards RSS exemptés de licence d'Industrie Canada. Le fonctionnement dépend des deux conditions suivantes :

1. Cet appareil ne doit pas causer d'interférences.
2. Cet appareil doit tolérer toutes les interférences, y compris celles pouvant occasionner un fonctionnement indésirable.

### **Garantie**

Vous pouvez consulter les dispositions de garantie dans les conditions générales de vente (CGV) sur <https://pro.duravit.com/gtc>.

## Índice

1	Sobre este documento	91
2	Seguridad	92
2.1	Objetivo del documento	92
2.2	Uso previsto	92
2.3	Exigencias para el usuario	92
2.4	Seguridad eléctrica	92
2.5	Importantes normas de seguridad para EE. UU.	95
2.6	Higiene	97
2.7	Indicaciones sobre el uso del mando a distancia con batería	97
2.8	Indicaciones sobre el uso del mando a distancia con pilas	98
2.9	Ligeras quemaduras	99
2.10	Evitar daños en el producto	99
3	Vista general del producto	102
3.1	Estructura y descripción del funcionamiento	102
3.1.1	Unidad de asiento	102
3.1.2	Indicador LED unidad de asiento	103
3.1.3	Área de función Pro	104
3.1.4	Área de función Plus	104
3.1.5	Área de función Lite	105
3.1.6	Lado derecho del producto	105
3.1.7	Lado izquierdo del producto	106
3.2	Ajustes de fábrica	106
4	Primera puesta en marcha	108
4.1	Activar el mando a distancia	108
4.1.1	Mando a distancia con batería	108
4.1.2	Mando a distancia con pilas	109
4.2	Activar el producto	109
4.3	Descargar la App	110
4.4	Acoplar la App	110
4.5	Emparejamiento del mando a distancia con inodoro de lavado	111

5	Manejo	112
5.1	Mando a distancia/App	112
5.2	Funcionamiento de los sensores de proximidad	114
5.2.1	Apertura y cierre automáticos de la tapa*	114
5.3	Establecer el perfil de usuario con el mando a distancia	115
5.4	Eficiencia energética y del agua	115
5.4.1	Modo de ahorro energético (calefacción del asiento)	115
5.4.2	Modo de vacaciones	115
6	Limpieza y mantenimiento	116
6.1	Seguridad	116
6.2	Recomendaciones de limpieza	116
6.2.1	Limpieza	116
6.2.2	Detergentes recomendados	117
6.3	Autolimpieza del caño de lavado y del cabezal del caño	117
6.4	Modo de limpieza manual para el caño de lavado y el cabezal del caño	117
6.5	Limpiar el filtro de agua	118
6.6	Limpiar el tamiz de suciedad de la absorción de olores*	119
6.7	Descalcificación	119
7	Solución de problemas	122
7.1	Aspectos generales	122
7.2	Solución de fallos	122
8	Eliminación	129
8.1	Embalaje	129
8.2	RAEE	129
9	Datos técnicos	130

## **1 Sobre este documento**

Todos los documentos sobre este producto e información adicional están disponibles online:

- > Acceder con la App a las instrucciones abreviadas. [▶App] Menú – Guía del dispositivo – Instrucciones abreviadas
- > Acceder a los documentos online a través de [qr.duravit.com](http://qr.duravit.com) o [www.duravit.es](http://www.duravit.es) e introducir el número de artículo del producto en el campo de búsqueda.

## **2 Seguridad**

### **2.1 Objetivo del documento**

Las instrucciones forman parte del producto Duravit. Si NO se observan las instrucciones, se pueden producir daños personales, daños en el producto o materiales.

> Leer y seguir las instrucciones.

> Conservar este documento y entregarlo a usuarios posteriores.

Se reserva el derecho a efectuar mejoras técnicas y modificaciones de aspecto en los productos representados.

### **2.2 Uso previsto**

SensoWash® es un asiento de lavado con chorro de agua para el lavado general, la higiene íntima y otras cómodas funciones. El producto se debe utilizar exclusivamente en interiores. Por un uso diferente al previsto, Duravit NO asume NINGUNA responsabilidad.

### **2.3 Exigencias para el usuario**

Este producto puede ser utilizado por niños a partir de 3 años y por personas con capacidades físicas, sensoriales o mentales limitadas, o que carezcan de la experiencia o del conocimiento para utilizarlo, si están vigilados o han sido informados acerca de un manejo

seguro del producto y han comprendido los peligros que supone.

> Los niños NO deben jugar con el producto.

> Los niños sin supervisión NO deben llevar a cabo los trabajos de limpieza ni de mantenimiento.

### **2.4 Seguridad eléctrica**

#### **Peligro de muerte por descarga eléctrica**

El contacto con la electricidad puede provocar descargas eléctricas mortales.

## **Medidas de precaución generales**

- > El producto debe estar conectado a tierra correctamente. Utilizar el producto solamente si está correctamente conectado a tierra. Tener en cuenta las instrucciones de montaje.
- > El producto no tiene ningún interruptor diferencial propio. Debe instalarse en un circuito de corriente en el que haya instalado un interruptor diferencial.
- > Los aparatos para la desconexión eléctrica deben instalarse fijos en el cableado y deben cumplir todas las normativas generales vigentes. Además, tienen que tener una separación de contactos en todos los polos que corresponda a la categoría de sobretensión III.

## **Evitar daños en el cable de red**

Si se ha dañado el cable de conexión eléctrico de este producto, este tendrá que ser cambiado por el fabricante o el servicio de asistencia técnica del mismo o por una persona cualificada similar, para evitar cualquier peligro.

- > Prestar atención a que el cable de red NO esté dañado.
- > El cable de red NO deberá estar atrapado ni aplastado.
- > Mantener el cable de red apartado de superficies calientes o de cantos afilados.

## **NO utilizar el producto dañado**

NO utilizar el producto si no funciona correctamente o si está dañado.

- > Apagar el producto.
- > Desconectar la alimentación eléctrica.
- > Cerrar la válvula de cierre para interrumpir el suministro de agua.
- > Ponerse en contacto con [help@duravit.com](mailto:help@duravit.com).

## **NO reparar el producto por cuenta propia**

Las reparaciones debe llevarlas a cabo solamente el personal técnico correspondiente que cuente con los conocimientos y las cualificaciones necesarias.

- > NO hacer cambios, manipulaciones, instalaciones adicionales ni intentos de reparación en el producto.
- > Utilizar solamente accesorios que estén recomendados por Duravit.

## **Evitar los cortocircuitos provocados por la humedad**

- > NO instalar el producto en una estancia con una humedad excesiva. Garantizar una ventilación suficiente, para evitar la condensación en los componentes eléctricos.
- > Si el producto se lleva de un lugar frío a otro caliente, dejarlo primero unas horas desconectado para evitar una posible humedad por condensación.

## 2.5 Importantes normas de seguridad para EE. UU.

Al utilizar productos eléctricos, especialmente en presencia de niños, siempre se deben tomar medidas de seguridad fundamentales, incluidas las siguientes:

**LEER TODAS LAS INSTRUCCIONES ANTES DE UTILIZAR EL PRODUCTO**

### PELIGRO

#### **Minimizar el riesgo de una descarga eléctrica**

- > NO utilizar en la bañera.
- > NO colocarlo en un lugar desde el cual el producto pueda caerse a la bañera o al lavabo, o pueda tirarse de él.
- > NO sumergirlo ni dejar que caiga en el agua ni en ningún otro líquido.
- > NO agarrar el producto si se ha caído al agua. Desenchufar la clavija inmediatamente.

### ADVERTENCIA

#### **Minimizar el riesgo de quemaduras, descargas eléctricas, fuego o lesiones**

- > Es necesario estar muy atentos cuando el producto sea utilizado por niños o personas con alguna discapacidad, con ellos o en su presencia.
- > Utilizar este producto únicamente para el fin descrito en el manual de uso. NO utilizar accesorios que NO estén recomendados por el fabricante.
- > NO poner el producto en marcha si el cable o la clavija están dañados, si no funciona correctamente, si se ha caído o se ha dañado, o si se ha caído al agua. Llevar el producto a un centro de servicio para revisarlo o repararlo.
- > Mantener el cable alejado de superficies calientes.
- > NO bloquear los orificios de ventilación del producto. NO colocar el producto sobre una superficie blanda, por ejemplo, una cama o un sofá, ya que se pueden bloquear los orificios de ventilación.

- > Mantener los orificios de ventilación limpios de pelusas, pelos o similares.
- > NO utilizarlo si se siente somnoliento o aturdido.
- > NO dejar que caigan ni introducir objetos por los orificios o los tubos.
- > NO utilizarlo al aire libre o en lugares en los que se utilicen aerosoles (esprays) o se suministre oxígeno.
- > Antes de rellenar el producto, desconectar la conexión a red. Rellenar el producto (el recipiente) exclusivamente con agua, siempre que el fabricante no indique lo contrario. NO llenar excesivamente (o dar instrucciones de llenado).

### **ATENCIÓN**

#### **Daños a la salud por luz ultravioleta (UV-C)\***

Dirigir la mirada o entrar en contacto con la fuente de luz UV-C durante el funcionamiento puede provocar daños en los ojos e irritaciones en la piel. El asiento dispone de un microinterruptor/dispositivo de bloqueo para minimizar el riesgo de radiación ultravioleta excesiva.

- > No dañar el microinterruptor/dispositivo de bloqueo.
- > No reparar el microinterruptor/dispositivo de bloqueo sin retirarlo.

\*Solo la versión Pro

#### **GUARDAR ESTAS INSTRUCCIONES**

#### **Instrucciones para la conexión a tierra**

Este producto se debe conectar a un sistema de cables fijo, metálico, conectado a tierra. Como alternativa, un conductor de tierra del aparato se puede instalar junto con los conductores del circuito eléctrico y conectarse al borne de conexión a tierra del aparato o el cable de conexión a tierra del aparato del producto.

## 2.6 Higiene

### **Daños para la salud debido al agua sucia, con impurezas o estancada durante mucho tiempo**

Utilizar agua sucia, con impurezas o estancada durante mucho tiempo para el lavado puede provocar daños en la salud.

- > Suministrar al producto agua potable fría de la red general.
- > NO conectar aguas residuales, aguas grises, aguas industriales, agua salada o aguas de otro tipo, ni tampoco agua que no se haya tratado o que se haya tratado parcialmente.
- > Utilizar solamente los tubos flexibles de agua suministrados, NO utilizar tubos flexibles usados.
- > Si el producto NO se va a utilizar durante dos o más semanas, vaciar y desconectar el producto (modo de vacaciones).

## 2.7 Indicaciones sobre el uso del mando a distancia con batería

### **Daños a la salud debido a la explosión de las baterías\***

El mando a distancia tiene una batería montada fija que no se puede retirar. La batería puede explotar si se sobrecalienta y provocar un incendio u otros peligros.

- > Utilizar solamente el cable de carga suministrado.
- > Si la batería está dañada, ponerse en contacto con [help@dura-vit.com](mailto:help@dura-vit.com).
- > NO cambiar la batería por cuenta propia. NO desmontar, dejar caer, presionar ni modificar la batería. NO introducir NADA en la batería NI pincharla.
- > NO utilizar el mando a distancia cerca de aparatos calientes, p. ej. calefacciones, microondas, calentadores de agua u hornos.
- > NO exponer el mando a distancia a la luz solar directa.
- > NO tirar el mando a distancia al fuego.

- > NO sumergir el mando a distancia en agua ni en otro líquido.
- > NO eliminar el mando a distancia/batería con la basura doméstica. Eliminar el mando a distancia/batería según las especificaciones propias del país.

\*Solo la versión Pro

## **2.8 Indicaciones sobre el uso del mando a distancia con pilas**

### **Existe peligro de muerte en caso de ingestión/irritación por ácidos**

Este producto contiene pilas de botón. ¡NO ingerir la pila! Si se ingiere la pila, en el plazo de tan solo dos horas se pueden producir graves quemaduras internas y provocar la muerte.

- > NO ingerir la pila, peligro de irritación por ácidos.
- > Mantener tanto las pilas nuevas como las usadas fuera del alcance de los niños. Si el compartimento de las pilas NO cierra bien, dejar de utilizar el producto y mantener a los niños alejados del mismo.
- > Si se sospecha que alguna persona ha ingerido una pila o se la ha introducido en el cuerpo de cualquier otro modo, solicitar asistencia médica inmediatamente.

### **Existe peligro de sufrir daños para la salud por el derrame de ácido de las pilas**

- > Evitar cualquier contacto con la piel, los ojos y las mucosas cuando se haya producido un derrame de ácido de las pilas.
- > En caso de entrar en contacto con el ácido, lavar las zonas afectadas con abundante agua limpia y acudir a un médico de inmediato.
- > NO someter las pilas a condiciones extremas: NO depositarlas sobre superficies muy calientes NI exponerlas a los rayos solares directos. En dichos casos existe un elevado riesgo de que exploten.

> Las pilas se deben eliminar de forma adecuada y se deben mantener lejos del alcance de los niños. Incluso las pilas usadas pueden provocar lesiones.

## **2.9 Ligeras quemaduras**

### **Daños a la salud debido a ligeras quemaduras**

Un uso muy prolongado del inodoro con la calefacción del asiento encendida puede provocar ligeras quemaduras.

> Para un uso muy prolongado del inodoro, apagar la calefacción del inodoro, especialmente en el caso de personas con las capacidades sensoriales y motrices limitadas.

## **2.10 Evitar daños en el producto**

### **Indicaciones sobre el uso del mando a distancia con pilas**

> Las pilas NO se deben recargar, reactivar con otros medios, abrir ni someter a altas temperaturas (p. ej. fuego).

> Los bornes de los polos NO se deben cortocircuitar.

> Sacar inmediatamente las pilas descargadas del mando a distancia, ya que pueden provocar derrames y daños.

> NO coloque pilas nuevas y usadas al mismo tiempo en el mando a distancia.

> NO se deben combinar entre sí diferentes tipos de pilas.

> Antes de colocarlas, limpiar las pilas y los contactos.

> Las pilas se deben colocar teniendo en cuenta la polaridad.

> Retirar las pilas si el mando a distancia NO se va a utilizar durante mucho tiempo.

### **Evitar que se produzcan daños en el producto o fallos de funcionamiento por un uso inadecuado**

> NO subirse ni colocarse encima del producto.

> NO ensuciar, salpicar o atascar el caño de lavado deliberadamente.

- > Para evitar un atasco del tubo de desagüe, NO tirar al inodoro tampones, compresas, pañales ni papel de periódico. Echar solamente deposiciones y papel higiénico.
- > Las fisuras en la cerámica pueden producir derrames de agua. NO golpear la cerámica con mucha fuerza.

### **Evitar daños en el asiento y en la tapa**

- > NO sentarse o subirse a la tapa ni apoyarse sobre ella.
- > NO retirar el asiento ni la tapa.
- > NO dañar la superficie del asiento. Si la superficie del asiento está dañada, ponerse en contacto con [help@duravit.com](mailto:help@duravit.com).
- > Abrir y cerrar la tapa con el mando a distancia o la App.
- > NO interrumpir con la mano la apertura o el cierre automáticos de la tapa.
- > Asegurarse de que el asiento del inodoro esté cerrado y que la apertura y cierre automáticos no estén bloqueados.
- > NO colocar NINGÚN objeto pesado sobre la tapa.

### **Daños debido a una limpieza incorrecta**

Los detergentes, utensilios de limpieza y equipos de limpieza inadecuados pueden dañar y decolorar la superficie de forma permanente.

- > Utilizar solamente detergentes y utensilios de limpieza recomendados por Duravit.
- > Seguir las instrucciones de uso del fabricante del detergente.
- > Utilizar solamente equipos de limpieza pensados para el ámbito de aplicación (NO utilizar equipos de limpieza de alta presión ni de vapor).

Unos intervalos de limpieza demasiado largos pueden hacer que la suciedad quede incrustada

- > Limpiar la superficie periódicamente y cuando esté sucia.

Un producto aplicado con pulverizador puede introducirse en los orificios más pequeños y provocar daños en la superficie.

> Aplicar el producto limpiador de pulverización sobre un trapo de limpieza y no directamente sobre el producto.

### **Daños por congelación del agua**

> NO montar ni utilizar el producto en estancias con riesgo de heladas. La temperatura ambiente no debe ser inferior a los 4 °C (39 °F).

### **Daños por influencias externas**

> NO colocar ni apoyar fuentes de llama abiertas, velas, cigarrillos o similares sobre el producto.

> NO exponer el producto al efecto directo del agua ni a los rayos solares directos.

### 3 Vista general del producto

#### 3.1 Estructura y descripción del funcionamiento

##### 3.1.1 Unidad de asiento

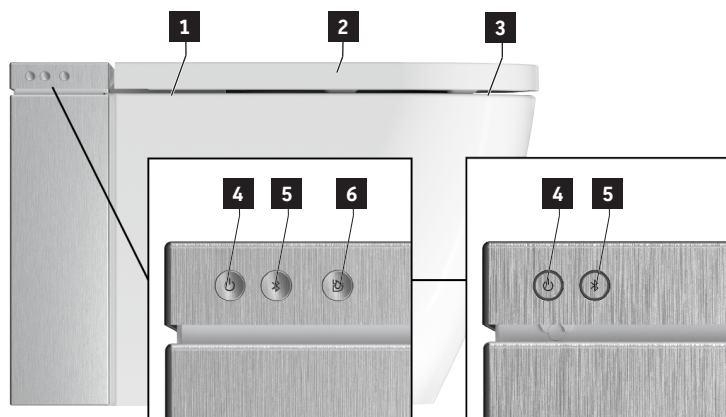

**1** Sensor (abrir tapa sin contacto)\*

**2** Sensor de asiento

**3** Calefacción del asiento

**4** Tecla de encendido/indicador de estado (LED)

**5** Tecla Bluetooth/indicador Bluetooth (LED)

**6** Descarga completa

\*Solo la versión Pro / versión Plus

### 3.1.2 Indicador LED unidad de asiento

#### Tecla de encendido

LED	Función
Rojo	Modo Standby
Verde	Encendido
Naranja	Modo de ahorro energético
Naranja intermitente	Se requiere una descalcificación > Descalcificar el producto. > Pulsar una vez la tecla de encendido para finalizar el parpadeo.
Intermitente	Función errónea > Apagar el producto. > Desconectar la alimentación eléctrica. > Cerrar la válvula de cierre para interrumpir el suministro de agua. > Ponerse en contacto con <a href="mailto:help@duravit.com">help@duravit.com</a> .
Parpadeo en lila	La luz UV-C está activa.*

\*Solo la versión Pro

#### Tecla Bluetooth

LED	Función
Azul	El Bluetooth está disponible o conectado.
Off	El Bluetooth no está disponible.
Intermitente	El aparato se encuentra en el modo de acoplamiento.
Parpadeo en lila	La luz UV-C está activa.*

\*Solo la versión Pro

### 3.1.3 Área de función Pro

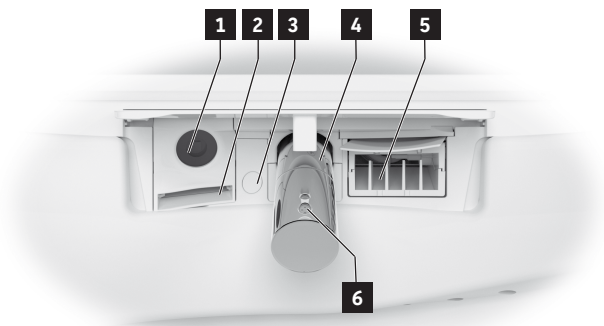

**1** Luz UV-C

**2** Absorción de olores

**3** Iluminación nocturna

**4** Caño de lavado

**5** Secador de aire caliente

**6** Cabezal de lavado

### 3.1.4 Área de función Plus

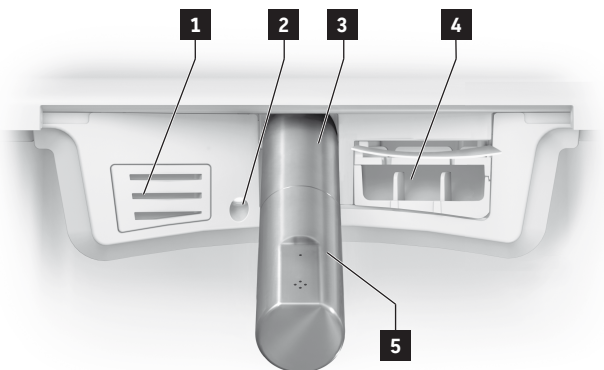

**1** Absorción de olores

**2** Iluminación nocturna

**3** Caño de lavado

**4** Secador de aire caliente

**5** Cabezal de lavado

### 3.1.5 Área de función Lite

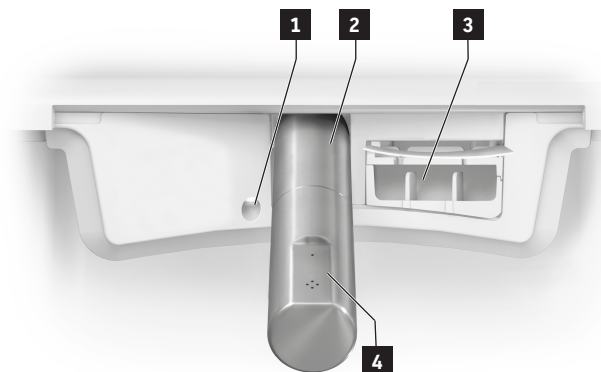

**1** Iluminación nocturna

**2** Caño de lavado

**3** Secador de aire caliente

**4** Cabezal de lavado

### 3.1.6 Lado derecho del producto



**1** Interruptor principal

### 3.1.7 Lado izquierdo del producto



**1** Conexión de descalcificación

**3** Filtro de agua

**2** Válvula de cierre:  
| abierto  
— cerrado

**4** Tapa derecha

### 3.2 Ajustes de fábrica

Función	Valores de ajustes	Ajustes de fábrica
Descarga completa	-	~ 4,4 l por descarga (~ 1,2 gal por descarga)
Descarga pequeña	-	~ 3,1 l por descarga (~ 0,8 gal por descarga)
Predescarga	On/off	On
Descarga automática	On/off	On
Abrir/cerrar la tapa sin contacto*	On/off	Off
Sensor apertura/cierre automático tapa***	Cerca/medio/lejos	Medio
Lavado Confort	On/off	On
Temperatura del secador de aire caliente	Off/baja/media/alta	Media

<b>Función</b>	<b>Valores de ajustes</b>	<b>Ajustes de fábrica</b>
Intensidad del secador de aire caliente**	Baja/alta	Alta
Posición de surtidor	1, 2, 3, 4, 5	3
Intensidad del chorro de lavado	Baja/media/alta	Media
Temperatura del agua	Off/baja/media/alta	Media
Calefacción del asiento	On/off	On
Temperatura del asiento	Baja/media/alta	Media
Absorción automática de olores*	On/off	Off
Tiempo de paro retardado de la absorción de olores*	1 min / 3 min	1 min
Higiene UV**	On/off	Off
Modo de ahorro energético	On/off	Off
Iluminación nocturna	Off/auto/on	Auto
Tono de confirmación	On/off	On

\*Solo la versión Pro / versión Plus

\*\*Solo la versión Pro

## 4 Primera puesta en marcha

### 4.1 Activar el mando a distancia

#### 4.1.1 Mando a distancia con batería

#### ATENCIÓN

##### **Daños a la salud debido a la explosión de las pilas**

- > Los parámetros del mando a distancia son: 5 VCC 150 mA.
- > La corriente de salida de la fuente de alimentación NO debe ser superior a 2 A.
- > Utilizar solamente el cable de carga suministrado con el producto.
- > Cargar por completo el mando a distancia con regularidad.
- > Retirar siempre la fuente de alimentación del enchufe una vez ha finalizado el proceso de carga (LED apagado).

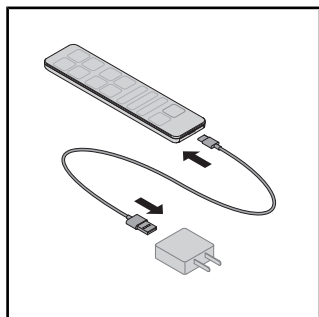

- > Conectar el cable de carga con la fuente de alimentación y el mando a distancia.
- > El LED del mando a distancia indica el modo de carga (LED rojo).

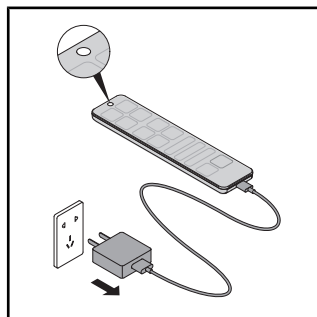

- > Retirar siempre la fuente de alimentación del enchufe una vez ha finalizado el proceso de carga (LED apagado).

## 4.1.2 Mando a distancia con pilas

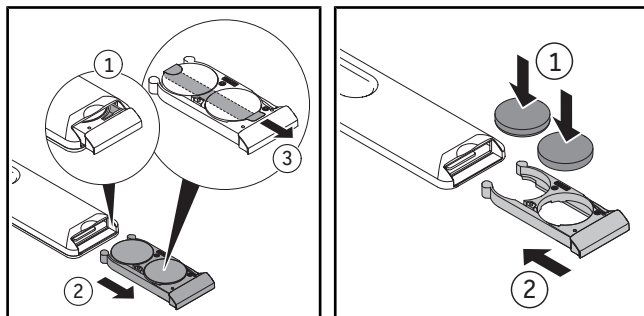

- > Extraer el compartimento de pilas.
- > Pulsar la palanca para abrir por completo el compartimento de pilas.
- > Retirar la lámina protectora.
- > Colocar las pilas (CR2450).
- > Cerrar el compartimento de pilas.

## 4.2 Activar el producto

### **⚠ ATENCIÓN**

#### **Daños para la salud debido al agua sucia, con impurezas o estancada durante mucho tiempo**

Utilizar agua sucia, con impurezas o estancada durante mucho tiempo para el lavado puede provocar daños en la salud.

- > Si el producto NO se ha utilizado durante dos o más semanas, activar la autolimpieza adicional.

El producto debe estar instalado por completo según las instrucciones de montaje y conectado al suministro de corriente principal y la toma de agua.

- > Asegurarse de que la válvula de cierre esté abierta.
- > Encender el producto con la tecla de encendido.

El LED se enciende en verde. Dado el caso, se lleva a cabo un proceso de inicialización que puede durar varios minutos.

### 4.3 Descargar la App



- > Buscar «SensoWash» en Play Store (Android) o en App Store (iOS).
- > Descargar la App.
- > Dado el caso, autorizar el acceso a los servicios de ubicación (GPS).

### 4.4 Acoplar la App

El producto se conecta a la App mediante Bluetooth. El producto y la función de Bluetooth deben estar activados para poder establecer la conexión.

- > Activar la App en el terminal móvil.
- > Seguir las instrucciones paso a paso de la App.

La App avisa cuando se ha establecido la conexión.

## 4.5 Emparejamiento del mando a distancia con inodoro de lavado

Activar el modo de emparejamiento con el mando a distancia cuando el LED de la parte superior del mando a distancia parpadee en rojo.

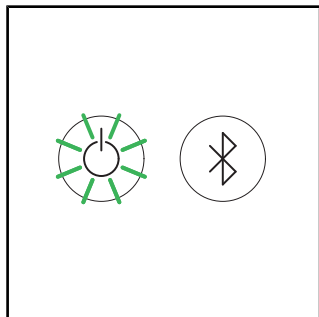

> Asegurarse de que el producto está activado (la tecla de encendido se ilumina en verde).

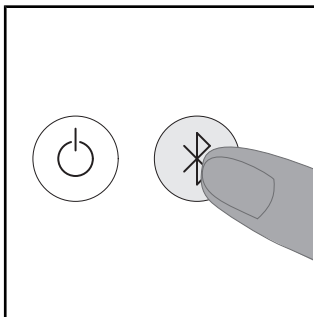

> Pulsar la tecla de Bluetooth del producto y mantenerla pulsada hasta que el LED se ilumine en azul.

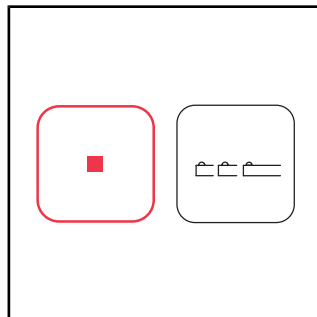

> Mantener pulsada la tecla Stop en el mando a distancia.

> En la tecla de posición del caño de lavado, pulsar primero la flecha izquierda y, a continuación, la flecha derecha.

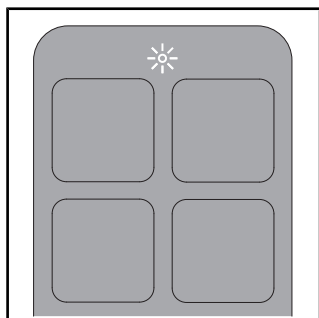















> El led situado en la parte superior del mando a distancia se ilumina en blanco durante varios segundos cuando la conexión está establecida.

## 5 Manejo

### 5.1 Mando a distancia/App

El producto se puede controlar con el mando a distancia (funciones básicas) o la App (alcance ampliado). Existe una serie de ajustes que solamente se pueden llevar a cabo con la App. Las funciones están configuradas según los ajustes de fábrica.

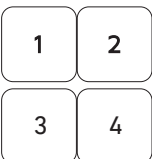
Símbolo	Nombre
	Menú
	Añadir o eliminar el producto.
	Activa la <b>descarga completa</b> .
	Activa la <b>descarga pequeña</b> . La función solo se activa automáticamente cuando una persona se sienta en el inodoro menos de 1 minuto. La función se activa automáticamente, cuando el sensor integrado deja de detectar el chorro de orina durante 8 segundos o más tiempo.
	Abre/cierra la <b>tapa</b> .
	Activa el <b>lavado general</b> . Si la función no finaliza, se detiene automáticamente al cabo de 2 minutos.
	Activa el <b>lavado femenino</b> . Si la función no finaliza, se detiene automáticamente al cabo de 2 minutos.
	Activa (señal acústica breve) / desactiva (señal acústica larga) la <b>calefacción del asiento</b> .
	Activa el <b>secador de aire caliente</b> . La función Temperatura cuenta con los niveles off/bajo/medio/alto. La función Nivel cuenta con los niveles bajo/alto.**

Símbolo	Nombre
	<p>Si la función no finaliza, se detiene automáticamente al cabo de 5 minutos.  [▶App] Home – Secador de aire caliente</p>
	<p>Ajusta la <b>temperatura del agua</b>.  La función cuenta con los niveles off/bajo/medio/alto.  Los ajustes se muestran en el mando a distancia (LED) y en la App.  [▶App] Home – Lavado general/lavado femenino</p>
	<p>Ajusta la <b>intensidad del chorro de la ducha</b>.  La función cuenta con los niveles bajo/medio/alto.  Los ajustes se muestran en el mando a distancia (LED) y en la App.  [▶App] Home – Lavado general/lavado femenino</p>
	<p>Ajusta la <b>posición del caño de lavado</b>.  La función cuenta con los niveles 1, 2, 3, 4 y 5.  Los ajustes se muestran en el mando a distancia (LED) y en la App.  [▶App] Home – Lavado general/lavado femenino</p>
	<p>Activa la <b>absorción de olores</b>.*  Si la función no finaliza, se detiene automáticamente al cabo de 1 minuto.</p>
	<p>Activa el <b>perfil de usuario</b> (solo mando a distancia).</p>
	<p>Activa el <b>perfil de usuario</b> (solo mando a distancia).**</p>
	<p><b>Detiene</b> la función en curso.</p>

\*Solo la versión Pro / versión Plus

\*\*Solo la versión Pro

CONSEJO El asiento tiene un sensor. Las funciones de ducha y de secador solamente se pueden activar cuando el usuario está sentado en el inodoro.

## 5.2 Funcionamiento de los sensores de proximidad

### INDICACIÓN

#### **Daños en la unidad de asiento**

Interrumpir la función en marcha de la apertura o el cierre mecánicos de la tapa puede provocar daños en el producto.

> NO interrumpir con la mano la apertura o el cierre mecánicos de la tapa.

La tapa se puede abrir y cerrar con el mando a distancia o la App. El producto cuenta, además, con sensores de proximidad.

#### **5.2.1 Apertura y cierre automáticos de la tapa\***

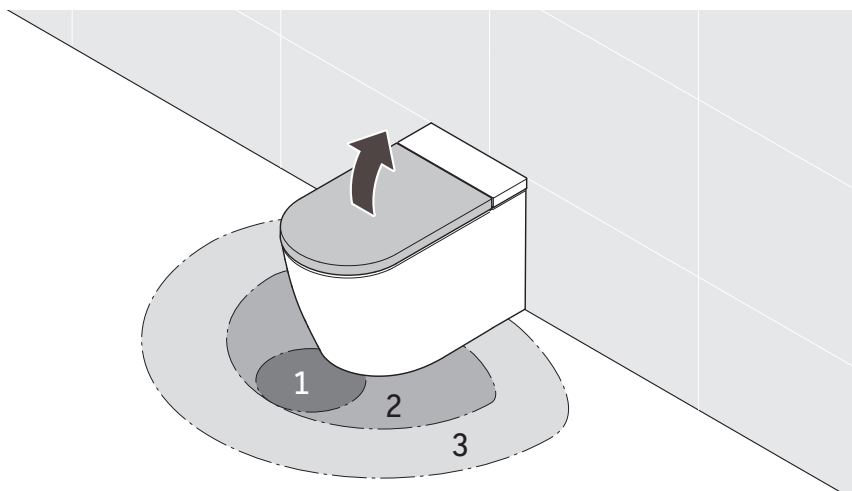

El alcance de los sensores de proximidad se puede ajustar a través de la App [► App] Inicio – Ajustes – Tapa

- Ajuste cerca: La tapa solo se abre si la persona permanece de pie justo delante del inodoro. Ideal para espacios pequeños.
- Ajuste medio/lejos: La tapa se abre y se cierra sin contacto en cuanto la persona se acerca o se aleja.

\*Solo la versión Pro / versión Plus

### 5.3 Establecer el perfil de usuario con el mando a distancia

Las preferencias personales se pueden guardar en los diferentes perfiles de usuario.

- > Activar lavado general/lavado femenino.
- > Ajustar la posición del caño de lavado, la intensidad del chorro de la ducha y la temperatura del agua durante el funcionamiento.

Los LED del mando a distancia indican el ajuste correspondiente.

- > Para guardar el perfil, pulsar durante 3 segundos en el perfil de usuario.

CONSEJO- El asiento tiene un sensor. Las funciones de ducha y de secador solamente se pueden activar cuando el usuario está sentado en el inodoro.

### 5.4 Eficiencia energética y del agua

Con el fin de minimizar el consumo de recursos naturales, el producto tiene un calentador continuo y una función de parada automática para todas las funciones de lavado y de secador. Para ahorrar energía en el uso cotidiano, es posible adaptar los ajustes siguientes:

#### 5.4.1 Modo de ahorro energético (calefacción del asiento)

Desactiva la calefacción del asiento durante un periodo de tiempo establecido, p. ej., durante el día, durante el trabajo. A continuación, la calefacción del asiento se vuelve a activar.

- > Activar el modo de ahorro energético con la App. [▶App] Menú – Ajustes – Asiento

#### 5.4.2 Modo de vacaciones

Si el producto no se va a utilizar durante dos o más semanas, vaciar y desconectar el producto.

- > Cerrar la válvula de cierre para interrumpir el suministro de agua.
- > Activar el modo de vacaciones con la App. [▶App] Menú – Mantenimiento – Modo de vacaciones

El depósito de agua se vacía. La App confirma cuándo ha finalizado el proceso.

- > Desconectar la alimentación eléctrica.
- > Sacar las pilas del mando a distancia.

## 6 Limpieza y mantenimiento

### 6.1 Seguridad



#### **ADVERTENCIA**

##### **Peligro de muerte por descarga eléctrica**

En la unidad de asiento se encuentran los componentes eléctricos del producto.

- > Apagar el producto con el interruptor principal antes de iniciar la limpieza.
- > NO verter agua sobre la unidad de asiento.
- > NO dejar que penetre agua en la unidad de asiento.



#### **ATENCIÓN**

##### **Daños a la salud por luz ultravioleta (UV-C)\***

El producto no tiene ninguna fuente de luz UV-C que desinfecte la cerámica. La luz UV-C solamente está activa cuando el asiento y la tapa están cerrados. Dirigir la mirada o entrar en contacto con la luz UV-C durante el funcionamiento puede provocar daños en los ojos e irritaciones en la piel.

- > Si la luz UV-C está activa con el asiento y la tapa abiertos (indicador de estado (LED) e indicador Bluetooth (LED) parpadean en lila), cerrar inmediatamente el asiento y la tapa y ponerse en contacto con línea de atención al cliente de Dura-vit.
- > NO mirar directamente a la fuente de luz UV-C.
- > NO tocar la fuente de luz UV-C.

\*Solo la versión Pro

### 6.2 Recomendaciones de limpieza

#### 6.2.1 Limpieza

- > Limpiar la superficie con un paño de limpieza húmedo.
- > Eliminar la suciedad resistente con el detergente recomendado. Aplicar siempre el detergente en el paño de limpieza.
- > Utilizar una escobilla para limpiar el inodoro.
- > Aclarar con agua limpia para eliminar todos los restos del producto de limpieza.
- > Secar la superficie.

## 6.2.2 Detergentes recomendados

Componente	Producto de limpieza	Utensilios de limpieza
Asiento y tapa	Detergente neutro (pH 6 – 8) (p. ej. limpiador neutro)	Paño de limpieza de algodón
Tapa	Detergente neutro (pH 6 – 8) (p. ej. limpiador neutro)	Paño de limpieza de algodón
Caño de lavado/ cabezal del caño	Detergente neutro (pH 6 – 8) (p. ej. limpiador neutro)	– Paño de limpieza de fibra sintética – Esponja abrasiva
Cerámica Limpieza diaria	Detergente neutro (pH 6 – 8) (p. ej. limpiador neutro)	– Paño de limpieza de fibra sintética – Escobilla de inodoro
Cerámica Cal	Detergente ácido (pH < 6 ) (p. ej. limpiador a base de limón)	– Paño de limpieza de fibra sintética – Escobilla de inodoro
Fuente de luz UV-C*	Agua	Paño de limpieza de algodón
Mando a distancia	Agua	Paño de limpieza de algodón

\*Solo la versión Pro

## 6.3 Autolimpieza del caño de lavado y del cabezal del caño

Antes y después de cada lavado, el caño de lavado introducido se limpia automáticamente.

> Si el producto NO se ha utilizado durante dos o más semanas, activar con la App la autolimpieza adicional. [▶App] Menú – Mantenimiento – Autolimpieza

## 6.4 Modo de limpieza manual para el caño de lavado y el cabezal del caño

La limpieza manual solo es posible cuando el sensor del asiento está desactivado.

> Activar el modo limpieza manual con la App para sacar el caño de lavado para la limpieza manual. [▶App] Menú – Mantenimiento – Limpieza manual

CONSE- La función solo se puede activar cuando no hay nadie sentado en el JO inodoro/el sensor del asiento está desactivado.

## 6.5 Limpiar el filtro de agua

### INDICACIÓN

#### **Daños en el producto y daños materiales debido a una limpieza inadecuada o un montaje erróneo**

Una limpieza inadecuada y un nuevo montaje erróneo del filtro de agua pueden provocar la salida de agua.

- > NO utilizar detergentes.
- > Retirar y colocar el filtro de agua con cuidado.
- > NO utilizar herramientas para retirar y colocar el filtro de agua.
- > No deformar las juntas tóricas. Asegurarse de que las juntas tóricas estén colocadas correctamente antes de poner el filtro de agua.

Limpiar el filtro de agua con regularidad e inmediatamente si disminuye el caudal de agua. Las instrucciones para la limpieza del filtro de agua se encuentran junto al producto.

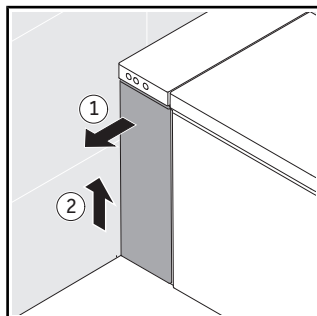

> Quitar la tapa izquierda.

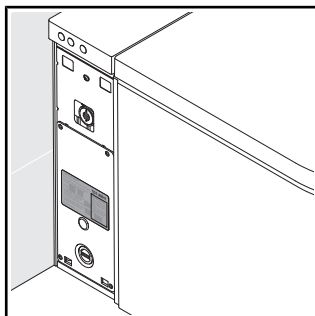

> Seguir las indicaciones que se encuentran junto al filtro de agua.

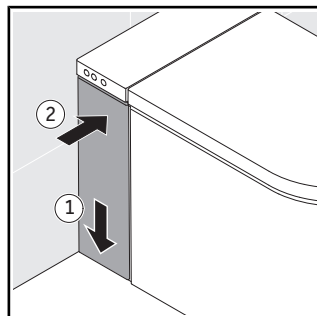

> Colocar la tapa.

## 6.6 Limpiar el tamiz de suciedad de la absorción de olores\*

El tamiz de suciedad protege la absorción de olores de las impurezas. Limpiar el tamiz de suciedad con regularidad.

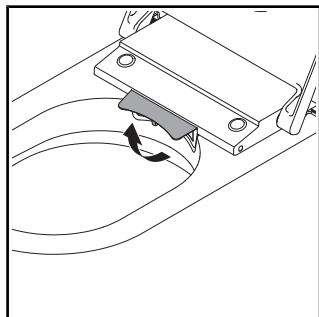

> Levantar la tapa.

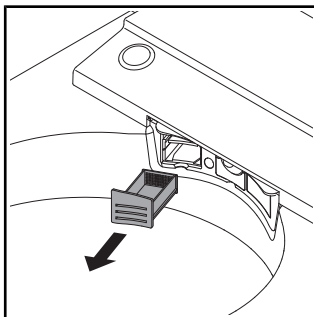

> Retirar el tamiz de suciedad.

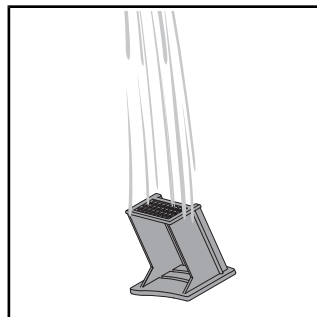

> Limpiar el tamiz de suciedad bajo un chorro de agua.

\*Solamente la versión Plus

## 6.7 Descalcificación

### INDICACIÓN

#### Limitación funcional o desperfectos en el producto debido a calcificación

En zonas con agua dura, es posible que se formen sedimentos de cal. La cal puede afectar al rendimiento del producto.

- > Verificar la calidad del agua de su región. Si la dureza del agua es  $\geq 14$  °dH (2,5 mmol/l), Duravit recomienda instalar un descalcificador.
- > Descalcificar el producto con regularidad. La App envía un recordatorio automático.
- > Configurar los ajustes de descalcificación en función de la dureza del agua de la zona.  
[▶App] Menú – Mantenimiento – Descalcificación
- > Utilizar solo productos de descalcificación originales de Duravit u homologados por Duravit.
- > En [www.duravit.es](http://www.duravit.es), introducir “Descalcificación” en el campo de búsqueda y, dependiendo del modelo, seleccionar pastilla de descalcificación o cartucho de descalcificación.

Dureza del agua	Ciclo de descalcificación
Blanda: < 8,4 °dH (1,5 mmol/l)	Cada medio año
Media: 8,4 – 14 °dH (1,5 – 2,5 mmol/l)	Cada medio año

**Dureza del agua**

Dura: &gt; 14 °dH (2,5 mmol/l)

**Ciclo de descalcificación**

Cada tres meses

El proceso de descalcificación se puede activar con la App.

> Seguir las instrucciones de la App.

El proceso de descalcificación se puede activar con el mando a distancia.

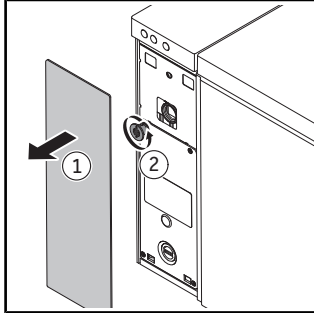

- > Desconectar la función Abrir/cerrar la tapa sin contacto antes de la descalcificación.
- > Retirar la tapa.
- > Desenroscar el tapón de cierre.

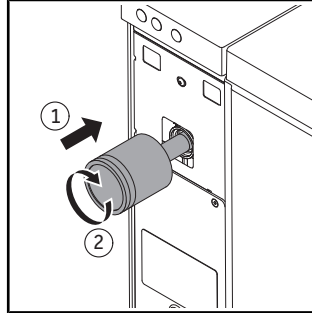

- > Insertar el cartucho en el agujero.
- > Girar el cartucho en el sentido horario hasta que se enclave.

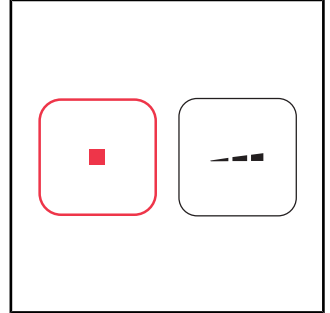

- > Pulsar y mantener la tecla Stop.
- > Pulsar y mantener la tecla Intensidad del chorro de agua - del mando a distancia hasta que suene una señal acústica.
- > Soltar las teclas.
- > Suena una señal acústica. El modo de descalcificación está activado.

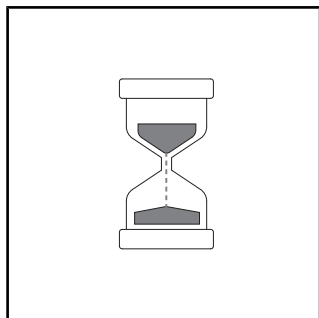

> Comienza el proceso de descalcificación. El proceso de descalcificación dura aprox. 1/2 h. Durante este tiempo no se puede utilizar el producto.

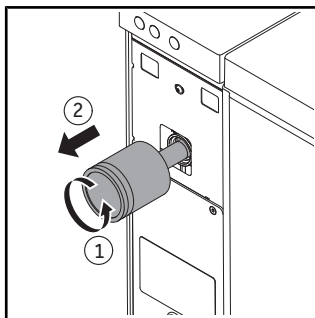

> Desenroscar el cartucho en el sentido antihorario.  
> Retirar el cartucho.  
> Tener en cuenta las indicaciones de eliminación del fabricante.

## 7 Solución de problemas

### 7.1 Aspectos generales

Procedimiento en caso de avería:

- > Apagar y volver a encender el producto.
- > Seguir las indicaciones siguientes.
- > Si el producto sigue sin funcionar correctamente, ponerse en contacto con [help@duravit.com](mailto:help@duravit.com).
- > Tener preparado el número de artículo. El número de artículo se encuentra en los datos técnicos al final del manual de uso, en la etiqueta del embalaje, en la etiqueta del producto y en la aplicación.  
[▶App] Menú – Guía del dispositivo – Administración del aparato – Información del aparato

### 7.2 Solución de fallos

Problema	Causa posible	Solución
<b>Indicador LED (unidad de asiento)</b>		
El indicador LED parpadea (rojo, verde) o suena un pitido.	Función errónea	<ul style="list-style-type: none"><li>&gt; Apagar el producto.</li><li>&gt; Desconectar la alimentación eléctrica.</li><li>&gt; Cerrar la válvula de cierre para interrumpir el suministro de agua.</li><li>&gt; Ponerse en contacto con <a href="mailto:help@duravit.com">help@duravit.com</a>.</li></ul>
El indicador LED parpadea en naranja.	Se requiere una descalcificación.	<ul style="list-style-type: none"><li>&gt; Descalcificar el producto.</li><li>&gt; Pulsar una vez la tecla de encendido para finalizar el parpadeo.</li></ul>

Problema	Causa posible	Solución
<b>Problemas generales</b>		
El producto no funciona.	El producto está apagado (el indicador LED está apagado).	> Encender o enchufar el producto.
	El producto está en el modo Standby (el indicador LED se ilumina en rojo).	> Activar el producto.
Sale agua.	Fuga	> Apagar el producto. > Desconectar la alimentación eléctrica. > Cerrar la válvula de cierre para interrumpir el suministro de agua. > Ponerse en contacto con <a href="mailto:help@duravit.com">help@duravit.com</a> .
<b>Mando a distancia</b>		
El mando a distancia no reacciona.	Las pilas están descargadas (el indicador LED parpadea en blanco).	> Cambiar las pilas o cargar el mando a distancia.
	El mando a distancia no está conectado al producto (el indicador LED en la parte superior del mando a distancia parpadea en rojo).	> Activar el modo de emparejamiento para el mando a distancia.
	Las pilas no están puestas.***	> Colocar las pilas.
	El mando a distancia está defectuoso.	> Ponerse en contacto con <a href="mailto:help@duravit.com">help@duravit.com</a> .
<b>Funciones de lavado</b>		
El cambio entre lavado general y lavado femenino dura mucho tiempo.	El caño de lavado se introduce entre las funciones. El cambio dura unos 12 s.	Estado normal

<b>Problema</b>	<b>Causa posible</b>	<b>Solución</b>
La intensidad del chorro de agua es muy débil.	La intensidad del chorro de agua está ajustado en «baja».	> Aumentar la intensidad del chorro. [▶App] Home – Lavado general/lavado femenino
	El conducto de agua está pellizcado o aplastado.	> Ponerse en contacto con <a href="mailto:help@duravit.com">help@duravit.com</a> .
La intensidad del chorro de agua es inestable.	El filtro de agua está atascado.	> Limpiar el filtro de agua.
La temperatura del agua es demasiado alta/baja.	La temperatura está mal ajustada.	> Ajustar la temperatura. [▶App] Home – Lavado general/lavado femenino
El lavado general/lavado femenino se detiene automáticamente.	La función se detiene automáticamente al cabo de 2 min.	Estado normal
	El sensor del asiento ha perdido el contacto.	> Sentarse de nuevo. > Activar la función.
El lavado general/lavado femenino no funciona.	El cabezal del caño está atascado.	> Limpiar el cabezal del caño. [▶App] Home – Lavado general/lavado femenino
	El sensor del asiento ha perdido el contacto.	> Sentarse de nuevo. > Activar la función.
<b>Funciones de descarga</b>		
La descarga automática no funciona.	La función solo se activa cuando un usuario se sienta en el producto durante 6 s o más.	Estado normal
	El sensor del asiento ha perdido el contacto.	> Limpiar la superficie. Sentarse de nuevo.
	La función está defectuosa.	> Ponerse en contacto con <a href="mailto:help@duravit.com">help@duravit.com</a> .

<b>Problema</b>	<b>Causa posible</b>	<b>Solución</b>
El producto no descarga.	El espacio de tiempo entre dos descargas es demasiado corto; la cisterna de agua tarda en llenarse unos 25 s.	Estado normal
	La válvula de cierre está cerrada.	> Abrir la válvula de cierre.
	Fallo de funcionamiento en la alimentación eléctrica o en la entrada de agua.	> Limpiar el producto con un cubo de agua (8 l (2,1 gal)). > Ponerse en contacto con help@duravit.com.
<b>Calefacción del asiento</b>		
La calefacción del asiento no funciona.	La función está desactivada.	> Activar la función. [▶App] Ajustes – Asiento
La temperatura del asiento es demasiado alta/baja.	La temperatura está mal ajustada.	> Ajustar la temperatura. [▶App] Ajustes – Asiento
La temperatura del asiento es demasiado baja.	El producto se encuentra en el modo de ahorro energético (el indicador LED se ilumina en naranja).	> Desactivar el modo de ahorro energético. [▶App] Ajustes – Asiento
	El producto activa el modo de ahorro energético automáticamente, cuando todas las funciones han estado inactivas durante más de 48 h.	> Seleccionar cualquier función para reactivar el producto.
<b>Secador de aire caliente</b>		
La temperatura del secador de aire caliente es demasiado alta/baja.	La temperatura está mal ajustada.	> Ajustar la temperatura. [▶App] Home – Secador de aire caliente

<b>Problema</b>	<b>Causa posible</b>	<b>Solución</b>
El nivel del secador de aire caliente es demasiado alto/bajo.**	El nivel está mal ajustado.	> Ajustar el nivel. [▶App] Home – Secador de aire caliente
El secador de aire caliente se detiene automáticamente.	La función se detiene automáticamente al cabo de 5 min.	Estado normal
	El sensor del asiento ha perdido el contacto.	> Sentarse de nuevo. > Activar la función.
<b>Iluminación nocturna</b>		
La iluminación nocturna no funciona.	La función está desactivada.	> Activar la iluminación nocturna o el modo automático. [▶App] Ajustes – Iluminación y sonido
	El modo automático está activado. La función desactiva la iluminación nocturna automáticamente, cuando la luz del ambiente es clara.	Estado normal
La iluminación nocturna se enciende de forma permanente.	La función está activada.	> Desactivar la iluminación nocturna o activar el modo automático. [▶App] Ajustes – Iluminación y sonido
	El modo automático está activado. La función activa la iluminación nocturna automáticamente, cuando la luz del ambiente es oscura.	Estado normal
<b>Limpieza manual</b>		
El caño de lavado se introduce automáticamente.	La función se detiene automáticamente al cabo de 2 min.	> Activar la función. [▶App] Mantenimiento – Limpieza manual

<b>Problema</b>	<b>Causa posible</b>	<b>Solución</b>
<b>Autolimpieza automática</b>		
Gotea agua del caño de lavado introducido.	Antes y después de cada lavado, el caño de lavado introducido se limpia automáticamente.	Estado normal
<b>Absorción de olores*</b>		
La absorción de olores no funciona.	La función está desactivada.	> Activar la función.
	La función está defectuosa.	> Ponerse en contacto con <a href="mailto:help@duravit.com">help@duravit.com</a> .
La absorción de olores se inicia automáticamente.	La función está activada.	Estado normal
La absorción de olores se detiene automáticamente.	La absorción de olores se detiene automáticamente mientras las funciones de lavado o el secador de aire caliente estén activos.	Estado normal
La absorción de olores se enciende mientras las funciones de lavado o el secador de aire caliente estén activos.	La función está defectuosa.	> Ponerse en contacto con <a href="mailto:help@duravit.com">help@duravit.com</a> .
La absorción de olores no se detiene después de abandonar el inodoro.	El tiempo del paro retardado está activado.	Desactivar la función.
<b>Tapa</b>		
La tapa no se abre automáticamente.	El producto no ha detectado al usuario que se acerca.	> Acercarse de nuevo al producto (distancia aprox. 1 m (1,1 yd)).
	La función está defectuosa.	> Ponerse en contacto con <a href="mailto:help@duravit.com">help@duravit.com</a> .
	La función no está activada.	> Activar la función. [▶App] Ajustes – Tapa

<b>Problema</b>	<b>Causa posible</b>	<b>Solución</b>
La tapa no se cierra inmediatamente.	Una vez el usuario se ha alejado, la tapa se cierra automáticamente al cabo de 90 s.	Estado normal
<b>App</b>		
La App no funciona.	La App y el producto no están conectados.	<ul style="list-style-type: none"> <li>&gt; Conectar el producto con la App.</li> <li>&gt; Asegurarse de que el acoplamiento se ha efectuado correctamente.</li> </ul>
<b>Luz UV-C**</b>		
La luz UV-C no funciona.	La función está desactivada.	> Activar la función. [▶App] Ajustes – Luz UV-C
	El producto desactiva automáticamente la luz UV-C cuando se abre la tapa.	> Mantener la tapa cerrada mientras la función esté activa (los LED parpadean en lila).

\*Solo la versión Pro / versión Plus

\*\*Solo la versión Pro

\*\*\*Solo la versión Plus / versión Lite

## 8 Eliminación

### 8.1 Embalaje

Los niños no deben jugar con bolsas de plástico o material de embalaje, ya que existe peligro de asfixia o de sufrir lesiones. Almacene estos materiales en un lugar seguro o deséchelos de forma respetuosa con el medio ambiente. Si es posible, guarde el embalaje hasta que finalice el plazo de garantía.

### 8.2 RAEE



El símbolo con el cubo de la basura tachado hace referencia a una eliminación separada como residuos de aparatos eléctricos y electrónicos (RAEE). Los aparatos electrónicos y eléctricos usados pueden contener sustancias peligrosas. No eliminar este producto con la basura doméstica. Entregue el producto en un punto de recogida especializado para el reciclaje de aparatos eléctricos y electrónicos usados (RAEE). De este modo ayudará a conservar las materias primas y proteger al medio ambiente. Su distribuidor o las autoridades competentes le facilitarán más información. Deshágase de las pilas usadas de la manera correcta. Existen contenedores para la recogida de pilas en los distribuidores habituales y en los centros locales de recogida de residuos.

## 9 Datos técnicos

<b>Aspectos generales</b>	
Número de artículo	#620002001401300 #620002011401300 #620000011401320 #620000011401310 #620000011401326
Peso neto	48 kg (106 lbs)
Dimensiones	683 × 366 × 440 mm (27 × 14 □ × 17 □")
Tensión nominal	100 – 120 V
Frecuencia	60 Hz
Potencia nominal	1080 W
Presión del agua de entrada	0,07 – 0,50 MPa / 0,7 – 5,0 bar (10 – 72 psi)
Tipo de protección	IPX4 protección contra salpicaduras de agua

<b>Potencia de calefacción</b>	
Calentador de paso	1600 W
Calefacción del asiento	50 W
Secador de aire caliente	
#620000	280 W
#620002/#600003	380 W

<b>Rango de temperatura</b>	
Temperatura de funcionamiento	4 – 40 °C (39 – 104 °F)
Temperatura del agua	33 – 41 °C (91 – 106 °F)
Temperatura del asiento	30 – 40 °C (86 – 104 °F)
Temperatura del secador de aire caliente	35 – 55 °C (95 – 131 °F)

<b>Consumo de agua</b>	
Funcionamiento del lavado	0,35 – 0,7 l/min (0,09 – 0,18 gal/min)
Descarga completa	~ 4,4 l por descarga (~ 1,2 gal por descarga)
Descarga pequeña	~ 3,1 l por descarga (~ 0,8 gal por descarga)
Predescarga	~ 1,1 l por descarga (~ 0,2 gal por descarga)

<b>Microondas</b>	
Sensor apertura y cierre automáticos de la tapa	Bandas de frecuencia de funcionamiento del dispositivo de ondas electro-magnéticas: 24 050 – 24 250 MHz (24,05 – 24,25 GHz) capacidad de emisión máx.: < 16 mW.

<b>BLE (Bluetooth Low Energy)</b>	
Nivel de potencia máximo	< 10 dBm
Frecuencia de servicio	Bluetooth 2400 – 2483,5 MHz (2,400 – 2,4835 GHz)

### **Declaración de Conformidad FCC**

Este aparato cumple la parte 15 de las normas de la FCC. El funcionamiento está sujeto a las dos condiciones siguientes:

1. Este aparato no debe causar fallos perjudiciales.
2. Este aparato debe aceptar todas las interferencias, incluidas las interferencias que puedan ocasionar un funcionamiento no deseado.

### **⚠️ ADVERTENCIA**

En caso de cambios o modificaciones que no hayan sido autorizadas expresamente por la parte responsable de la conformidad, el usuario perderá el derecho a utilizar al aparato.

Este aparato ha sido probado y cumple los requisitos de un aparato digital de la clase B, según la parte 15 de las normas FCC. Estos valores límite ofrecen una protección adecuada contra las interferencias dañinas durante el funcionamiento del aparato en zonas urbanas. Este aparato genera, utiliza y puede emitir energía de alta frecuencia. Si el aparato no se instala ni se utiliza correctamente, pueden producirse interferencias de radio. No obstante, no se ofrece ninguna garantía de que no vayan a producirse interferencias dañinas en una instalación determinada.

Apagando y encendiendo el aparato es posible determinar si se ven afectadas la recepción de radio o de televisión. En este caso, se debe intentar solucionar las interferencias tomando una o varias de las medidas siguientes:

- > Cambiar la orientación de la antena de recepción o cambiar la ubicación.
- > Aumentar la distancia entre el aparato y el receptor.
- > Conectar el aparato a un circuito de corriente diferente del receptor.
- > Solicitar ayuda al distribuidor o a un técnico de radio/televisión experimentado.

### **Declaración de conformidad de Industry Canada (IC)**

Este aparato cumple las normas RSS sin licencia según Industry Canada. El funcionamiento está sujeto a las dos condiciones siguientes:

1. Este aparato no debe causar interferencias.
2. Este aparato debe aceptar todas las interferencias, incluidas las interferencias que puedan ocasionar un funcionamiento no deseado.

### **Garantía**

Las condiciones de garantía se pueden consultar en las Condiciones y Términos Generales de Venta (CGC) en <https://pro.duravit.com/gtc>.









---

**DURAVIT USA, INC.**  
2635 North Berkeley Lake Rd., Ste.  
100  
Duluth, GA 30096  
Toll Free 888-DURAVIT  
Phone 770-931-3575  
Fax 770-931-8454  
info@us.duravit.com  
www.duravit.us

